

# МІНІСТЕРСТВО ОСВІТИ І НАУКИ УКРАЇНИ

Державний заклад «Південноукраїнський національний педагогічний  
університет імені К. Д. Ушинського»

## ОСВІТНЬО-ПРОФЕСІЙНА ПРОГРАМА «ПОЛІТОЛОГІЯ»

Рівень вищої освіти: *перший (бакалаврський) рівень*  
Ступінь вищої освіти: *«бакалавр»*  
Галузь знань: *05 «Соціальні та поведінкові науки»*  
Спеціальність: *«052 Політологія»*  
Освітня кваліфікація: *бакалавр політології*

ЗАТВЕРДЖЕНО УЧЕНОЮ РАДОЮ  
ДЗ «Південноукраїнський національний  
педагогічний університет імені К. Д. Ушинського»  
Голова ученої ради  
О. Я. Чебишкін   
протокол № 10 від «30» травня 2019 р.

Освітня програма вводиться в дію з «01» вересня 2019 р.  
Ректор О. Я. Чебишкін   
(наказ № 137 від «03» червня 2019 р.)



**ЛИСТ- ПОГОДЖЕННЯ**  
Освітньо-професійної програми «Політологія»

**ВНЕСЕНО**

Кафедрою політичних наук і права  
Протокол № 5 від «10» грудня 2018 р.

Завідувач кафедри  С. М. Наумкіна

**ПОГОДЖЕНО**

Методичною радою соціально-гуманітарного факультету  
Протокол № 2 від «21» грудня 2018 р.

Голова методичної ради факультету  Л. М. Цибух

**ПОГОДЖЕНО**

Вченою радою соціально-гуманітарного факультету  
Протокол № 6 від «17» січня 2019 р.

Голова ученої ради факультету  Н. Д. Хмель

**СХВАЛЕНО**

Науково-методичною радою Державного закладу «Південноукраїнський національний педагогічний університет імені К. Д. Ушинського»  
Протокол № 4 від «18» березня 2019 р.

Голова науково-методичної ради  О. А. Копусь

## ПЕРЕДМОВА

Освітньо-професійна програма «Політологія» є нормативним документом, який регламентує нормативні, компетентнісні, кваліфікаційні, організаційні, навчальні та методичні вимоги у підготовці здобувачів першого (бакалаврського) рівня вищої освіти галузі знань 05 «Соціальні та поведінкові науки» за спеціальністю 052 «Політологія».

**1. Внесено:** кафедрою політичних наук і права соціально-гуманітарного факультету.

**2. Затверджено** рішенням Ученої ради Державного закладу «Південноукраїнський національний педагогічний університет імені К. Д. Ушинського»:

- від «27» травня 2016 р., пр. № 11 (перша редакція);
- від «25» травня 2017 р., пр. № 12 (зміни до ОПП для набору 2017/2018 н.р.);
- від «30» травня 2018 р., пр. № 10 (зміни до ОПП для набору 2018/2019 н.р.);
- від «30» травня 2019 р., пр. № 10 (зміни до ОПП для набору 2019/2020 н.р.).

**3. Розроблено робочою групою у складі:**

Керівник робочої групи (гарант освітньої програми):

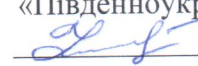
Наумкіна Світлана Михайлівна – доктор політичних наук, професор, завідувач кафедри політичних наук і права, Державний заклад «Південноукраїнський національний педагогічний університет імені К. Д. Ушинського» 

Члени робочої групи:

Музиченко Ганна В'ячеславівна – доктор політичних наук, професор, професор кафедри політичних наук і права, Державний заклад «Південноукраїнський національний педагогічний університет імені К. Д. Ушинського» 

Ростецька Світлана Іванівна – кандидат політичних наук, доцент, доцент кафедри політичних наук і права, Державний заклад «Південноукраїнський національний педагогічний університет імені К. Д. Ушинського» 

Рецензії-відгуки зовнішніх стейкхолдерів:

Польовий М. А. доктор політичних наук, професор, професор кафедри політології та державного управління Донецького національного університету імені Василя Стуса;

Кононов В. М. Голова партії Зелених України, український політик, Народний депутат України 3-го скликання від партії Зелених України.

Освітньо-професійна програма розроблена відповідно до Закону України «Про вищу освіту» від 01.07.2014 р. №1556-VII, Закону України «Про освіту» від 05.09.2017 р. №2145-VIII, Постанови Кабінету Міністрів України від 30.12.2015 р. № 1187 «Про затвердження Ліцензійних умов провадження освітньої діяльності» (в редакції Постанови Кабінету Міністрів України від 10 травня 2018 року № 347), Наказу МОН України від 05.11.2015 р. № 1151 «Про особливості запровадження переліку галузей знань і спеціальностей за якими здійснюється підготовка здобувачів вищої освіти», Листа Міністерства освіти і науки України від 28.04.2017 р. (примірний зразок освітньо-професійної програми для першого (бакалаврського) та другого (магістерського) рівнів та інших нормативних документів.

### 1. Профіль освітньої програми зі спеціальності 052 «Політологія»

<b>1 – Загальна інформація</b>	
<b>Повна назва вищого навчального закладу та структурного підрозділу</b>	Державний заклад «Південноукраїнський національний педагогічний університет імені К. Д. Ушинського» соціально-гуманітарний факультет кафедра політичних наук і права
<b>Ступінь вищої освіти та назва кваліфікації мовою оригіналу</b>	Перший (бакалаврський) рівень вищої освіти Кваліфікація: бакалавр політології
<b>Офіційна назва програми</b>	Освітньо-професійна програма «Політологія» першого (бакалаврського) рівня вищої освіти за спеціальністю 052 Політологія галузі знань 05 Соціальні та поведінкові науки
<b>Тип диплома та обсяг програми</b>	Диплом бакалавра, одиничний, 240 кредитів ЄКТС. Термін навчання: - на основі повної загальної середньої освіти: 3 роки 10 місяців; - на основі ОКР / ОС «молодший спеціаліст», «молодший бакалавр», «бакалавр», «спеціаліст», «магістр»: 2 роки 10 місяців.
<b>Наявність акредитації</b>	Акредитується вперше
<b>Цикл/рівень</b>	НРК України – 7 рівень, FQ-EHEA – перший цикл, EQF-LLL – 6 рівень
<b>Передумови</b>	Наявність повної загальної середньої освіти або ОКР / ОС «молодший спеціаліст», «молодший бакалавр», «бакалавр», «спеціаліст», «магістр»
<b>Мова(и) викладання</b>	Українська.
<b>Термін дії освітньої програми</b>	3 роки 10 місяців (з можливістю щорічного оновлення за потреби)
<b>Інтернет-адреса постійного розміщення опису освітньої програми</b>	Офіційний веб-сайт Державного закладу «Південноукраїнський національний педагогічний університет імені К. Д. Ушинського»: <a href="https://pdpu.edu.ua/">https://pdpu.edu.ua/</a> Офіційна веб-сторінка кафедри політичних наук і права Університету Ушинського: <a href="https://pdpu.edu.ua/spisok-kafedr/kaf-polit-nauk-prava.html#oppol">https://pdpu.edu.ua/spisok-kafedr/kaf-polit-nauk-prava.html#oppol</a>
<b>2 – Мета освітньої програми</b>	
Забезпечення освіти висококваліфікованих і професійних політологів з новими поглядами та способом мислення, лідерськими навичками і готовністю вирішувати проблеми, приймати виклики та можливості сучасності. Формування та розвиток загальних і професійних компетентностей в галузі соціальних та поведінкових наук, що направлено на здобуття здобувачем вищої освіти теоретичних знань, умінь та інших компетентностей, достатніх для орієнтування в політичній ситуації сучасного політичного світу. Підготовка бакалаврів-політологів, які мають фундаментальні знання в галузі політології, права, економіки та володіють інструментарієм політичної науки.	



<b>3 – Характеристика освітньої програми</b>	
<b>Предметна область, (галузь знань, спеціальність, спеціалізація)</b>	<p>Галузь знань – 05 Соціальні та поведінкові науки.          Спеціальність – 052 Політологія.          Освітньо-професійна програма містить:</p> <ul style="list-style-type: none"> <li>- обов'язкову компоненту - 174 кредитів ECTS -5220 годин, що складає 72,5 % від загального обсягу ОПП;</li> <li>- вибіркову компоненту - 66 кредитів ECTS – 1980 годин, що складає 27,5 % від загального обсягу ОПП;</li> </ul> <p><b>Об'єктами вивчення є:</b> теоретичні та прикладні компоненти політичного знання; об'єктивна необхідність та функціональне призначення політичної влади, політичних інститутів; політичні відносини та процеси; процеси міжнародного політичного життя, геополітичної ситуації.</p> <p><b>Цілі навчання:</b> формування знань щодо соціально-політичних процесів; ознайомлення з історією створення та змістом політичних ідей, основних тенденцій в розвитку політичної системи.</p> <p><b>Теоретичний зміст предметної області:</b> сутність політичної науки, особливості формування та тенденції розвитку; теоретичні підходи до політичної влади; сутність, структура та типологія політичної системи; сутність та форми політичних режимів; теоретичні підходи до сутності політичних еліт та політичного лідерства; сутність, зміст, структура та форми здійснення політичних процесів; теоретичні засади геополітики та геополітичний фактор в розвитку світового політичного процесу; порівняльна характеристика політичних систем; сутність та рівні політичної свідомості; теоретичні засади політичної культури та її типологія; сутність політичних партій та партійних систем; політичних інститутів, їх взаємовплив та головні тенденції розвитку.</p> <p><b>Методи:</b> методологічні підходи та методи (філософські, загальнонаукові та конкретно-наукові, в тому числі методи системного аналізу).</p> <p><b>Інструменти та обладнання:</b> інформаційно-аналітичні інструменти, системи підтримки прийняття управлінських рішень, спеціальне програмне забезпечення, сучасне інформаційно-комунікаційне обладнання.</p>
<b>Орієнтація освітньої програми</b>	<p>Освітньо-професійна програма.          ОПП спрямована на здобуття фундаментальних та професійно орієнтованих знань і вмінь, здатності вирішувати типові професійні завдання в сфері суспільно-політичної діяльності.          Програма базується на загальновідомих наукових результатах із врахуванням теоретико-прикладних засад політичної науки.</p>
<b>Основний фокус освітньої програми та спеціалізації</b>	<p>Загальна освіта в галузі - соціальні та поведінкові науки; предметній області – політологія; спеціальності – політологія.          Ключові слова: політична наука, політична система, політичний режим, політична культура, політичні інститути, суспільно-політична діяльність, політичні рішення.</p>
<b>Особливості програми</b>	<p>Академічно-практична орієнтація освітньої програми (наукова школа професора С. М. Наумкіної; можливість опанувати в університеті всі ОС за цією спеціальністю завдяки існуванню аспірантури, докторантури з політичних наук, наявності спеціалізованої вченої ради із захисту докторських (кандидатських) дисертаційних досліджень; наявність Центру соціально-політичних досліджень «Політикус» та одноіменного наукового фахового видання, що сприяють набуттю дослідницьких та практичних навичок здобувачів.</p>

	<p>Орієнтація на оволодіння поряд з основними професійними компетентностями політолога знаннями та уміннями з управління соціально-політичними конфліктами, міжнародного співробітництва та антикорупційного консалтингу.</p> <p>Вивчення іноземних мов за фахом протягом усього періоду навчання, що забезпечує конкурентні переваги для складання ЗНО з іноземної мови при вступі до магістратури, у подальшому працевлаштуванні та застосуванні практичних навичок використання іноземних мов у професійній діяльності.</p> <p>Мобільність за програмою Еразмус+ – рекомендується, але не є обов'язковою; усі учасники освітнього процесу беруть участь у заходах програми Еразмус+ разом з іншими учасниками зазначеної програми.</p>
<p><b>4 – Придатність випускників до працевлаштування та подальшого навчання</b></p>	
<p><b>Придатність до працевлаштування</b></p>	<p>Набуті компетентності можуть застосовуватися випускником в політико-організаційній, консультаційній, громадській, експертно-аналітичній, дослідницькій, управлінській діяльності.</p> <p><i>Місця роботи:</i> органи державної влади різного рівня, органи місцевого самоврядування, аналітичні центри, громадські організації, політичні партії, піар-агенції, науково-дослідні організації, сервісні організації з політико-соціального маркетингу та менеджменту, освітні установи, засоби масової інформації, експертно-консультаційні компанії, відділи міжнародних зв'язків державних та громадських установ.</p> <p>За видами економічної діяльності (КВЕД ДК 009:2010):</p> <p>63.91 Діяльність інформаційних агентств  70.10 Діяльність головних управлінь (хед-офісів)  70.21 Діяльність у сфері зв'язків із громадськістю  72.20 Дослідження й експериментальні розробки у сфері суспільних і гуманітарних наук  73.20 Дослідження кон'юнктури ринку та виявлення громадської думки  84.11 Державне управління загального характеру  84.21 Міжнародна діяльність  85.31 Загальна середня освіта  85.60 Допоміжна діяльність у сфері освіти  94.12 Діяльність професійних громадських організацій  94.92 Діяльність політичних організацій  94.99 Діяльність інших громадських організацій, н. в. і. у.  99.00 Діяльність екстериторіальних організацій і органів</p> <p><i>Посади:</i> менеджери (управителі), посадові особи громадських і самоврядних організацій, державні службовці, аналітики, консультанти, піар-менеджери, викладачі закладів освіти, політичні оглядачі, фахівці із зв'язків з громадськістю та пресою та ін.</p> <p>Професійні назви робіт за класифікатором професій (ДК 003:2010):</p> <p>2320 - викладачі середніх навчальних закладів;  2359.. - інші професіонали в галузі навчання;  2443.2 - політолог;  2443.2 - експерт із суспільно-політичних питань;  2443.2 - політичний оглядач;  2443.2 - консультант із суспільно-політичних питань (в партіях та громадських організаціях);  2442.2 - фахівець з урегулювання конфліктів та медіації у соціально - політичній сфері;</p>

	2414.2 - професіонал з антикорупційної діяльності; 2414.2 - уповноважений з антикорупційної діяльності; 2419.3 - помічник-консультант народного депутата України 2451.2 - коментатор; 2419.2 - фахівець із зв'язків з громадськістю та пресою; 3436.1 - референт; 3431 - референт з основної діяльності;	
<b>Подальше навчання</b>	Можливе подальше продовження освіти на другому (магістерському) рівні; освіта впродовж життя для вдосконалення в сферах науково-дослідницької та професійної діяльності.	
<b>5 – Викладання та оцінювання</b>		
<b>Викладання та навчання</b>	Студентсько-центроване, проблемно-орієнтоване навчання, ініціативне самонавчання. Аудиторне викладання (лекційні курси та практичні заняття мають інтерактивний науково-пізнавальний характер, ситуаційні завдання, тренінги, дискусії, ділові ігри, робота в міні - групах, підготовка презентацій з використанням сучасних професійних програмних засобів, обмін досвідом, підготовка наукових тез, індивідуальних науково-дослідницьких завдань, поширеним є кейс-метод. Самостійна робота на основі навчальних посібників, підручників та конспектів, електронних освітніх ресурсів, консультацій із викладачами визначається як особистісно-орієнтована педагогічна взаємодія суб'єктів навчання у ЗВО, метою і мірою ефективності якої є формування творчої національно свідомої особистості майбутнього компетентного фахівця, здатного на високому рівні організувати та здійснювати професійну діяльність та вирішувати практичні завдання впродовж життя.	
<b>Оцінювання</b>	Оцінювання навчальних досягнень студентів здійснюється за системою ECTS та національною шкалою оцінювання. Передбачено оцінювання студентів за усіма видами аудиторної та позааудиторної (самостійної) навчальної діяльності, спрямовані на опанування навчального матеріалу з освітньої програми: поточний контроль (тестування, есе, реферати, презентації, проходження навчальної та виробничих практик із захистом звіту практики, написання курсових робіт, індивідуальні науково-дослідні завдання) та підсумковий (заліки, екзамени та атестаційні екзамени за фахом).	
<b>6 – Програмні компетентності</b>		
<b>Інтегральна компетентність</b>	ІК	Здатність розв'язувати складні спеціалізовані задачі та практичні проблеми в політичній та викладацькій професійній діяльності або у процесі навчання, які передбачають застосування певних теорій та методів політичної науки і характеризується комплексністю та невизначеністю умов.
<b>Загальні компетентності (ЗК)</b>	ЗК 1	<b>Аналіз та синтез:</b> здатність до абстрактного мислення, аналізу та синтезу та встановлення взаємозв'язків між соціально-політичними явищами і процесами.
	ЗК 2	<b>Гнучкість мислення:</b> набуття гнучкого мислення, відкритість до застосування концептуальних і базових знань у практичних ситуаціях, розуміння предметної області та професійної діяльності.
	ЗК 3	<b>Креативність:</b> здатність до генерування нових ідей (креативність), прийняття обґрунтованих рішень, адаптації та дії в новій ситуації.

	ЗК 4	<b>Робота в команді:</b> здатність працювати в команді, налагоджувати міжособистісної взаємодії, мотивувати людей та рухатися до спільної мети при вирішенні професійних завдань, бути критичним та самокритичним.
	ЗК 5	<b>Комунікативні навички:</b> здатність здійснювати усну і письмову комунікацію професійного спрямування державною та іноземною мовами.
	ЗК 6	<b>Технологічні здатності:</b> навички використання інформаційних і комунікаційних технологій для пошуку, оброблення, аналізу та використання інформації з різних джерел.
	ЗК 7	<b>Здатність до навчання:</b> здатність вчитися і оволодівати сучасними знаннями, проводити дослідження на відповідному рівні.
	ЗК 8	<b>Міжнародний кругозір:</b> цінування та повага різноманітності та мультикультурності, здатність працювати в міжнародному контексті.
	ЗК 9	<b>Соціальні та етичні зобов'язання:</b> здатність діяти на основі етичних міркувань (мотивів), соціально відповідально та свідомо.
	ЗК 10	<b>Автономність:</b> здатність працювати автономно, визначати, формулювати та розв'язувати проблеми, аналізувати соціально-значущі процеси та приймати обґрунтовані рішення.
<b>Фахові компетентності спеціальні (ФК)</b>	ФК 1	Знання понятійно-категоріального апарату та методів політичної науки, основних галузей (напрямків) політичного знання.
	ФК 2	Знання вчень та концепцій світової та української політичної думки.
	ФК 3	Знання основних компонентів політичного процесу на світовому, регіональному та національному рівнях.
	ФК 4	Знання принципів політологічного підходу до аналізу соціально-політичних явищ і процесів, окремих суб'єктів та інститутів; засад та технологій політичного прогнозування.
	ФК 5	Знання сучасних теоретичних і практичних засад організації та проведення політологічних досліджень.
	ФК 6	Уміння працювати з оригінальними текстами та смисловими конструкціями, які містяться в них.
	ФК 7	Уміння аналізувати специфіку основних етапів розвитку політики та світового політичного процесу.
	ФК 8	Уміння творчо осмислювати і застосовувати історичний досвід політичної практики.
	ФК 9	Уміння об'єктивно і критично оцінювати життєво важливу соціально-політичну інформацію.
	ФК 10	Уміння проводити кваліфікований аналіз і давати оцінку прийнятим рішенням, постановам органів законодавчої, виконавчої влади, партійних і громадських організацій, їх лідерів.
	ФК 11	Здатність приймати участі в дослідженнях політики з використанням основних методів сучасної політичної науки.



	ФК 12	Здатність прийняття участі в проведенні політичних кампаній.
	ФК 13	Здатність застосувати прогностичні методи дослідження операцій у процесі підготовки та прийняття політичних рішень.
	ФК 14	Здатність ефективно застосовувати комунікативні технології в спілкуванні з різними суб'єктами взаємодії, застосовувати демократичні технології прийняття колективних рішень, враховуючи власні інтереси і потреби інших.
	ФК 15	Здатність здійснювати ефективну організацію навчально-виховного процесу у освітньому закладі на основі знань теорії й практики освіти, моделювання діяльності фахівця; викладання суспільно-гуманітарних дисциплін у загальноосвітньому навчальному закладі.
<b>7 – Програмні результати навчання</b>		
<b>Когнітивна сфера</b>	ПРН 1	Називати наукові методи та категорії політичної науки.
	ПРН 2	Виявляти здатність використовувати теорії, принципи, методи та поняття історико-теоретичних, галузевих та спеціальних політичних наук в навчанні та професійній діяльності.
	ПРН 3	Застосувати основні методи аналізу, інноваційні підходи для вирішення професійних завдань, використовувати новітні ІТ-технології у професійній діяльності.
	ПРН 4	Демонструвати володіння фаховою лексикою українською і іноземною мовами для розв'язання фахових комунікативних завдань.
	ПРН 5	Визначати та аналізувати актуальні проблеми соціальних та політичних відносин, а також особливості соціальних змін.
	ПРН 6	Виділяти основні закономірності та тенденції світового та українського політичного процесу, а також виокремлювати коло проблем, які пов'язані з геополітичним виміром зовнішньої та внутрішньої політики будь-якої держави.
	ПРН 7	Оцінювати соціально-політичні явища і процеси, закономірності та тенденції розвитку політичної дійсності.
<b>Афективна сфера</b>	ПРН 8	Використовувати аналітичні підходи до аналізу політичної ситуації, політичних процесів і явищ, дослідження суб'єктів політичної діяльності та міжінституціональних зв'язків, а також розробляти цілісні програми політичних досліджень.
	ПРН 9	Брати участь в дискусіях щодо методології сучасної політичної науки та застосовувати її в політологічних дослідженнях; у розв'язанні складних спеціалізованих задач в певній галузі професійної діяльності або у процесі навчання, що передбачає застосування певних теорій та методів політичної науки.
	ПРН 10	Називати та описувати теоретичні моделі в поясненні тенденцій розвитку політичних інститутів та політичних процесів на різних рівнях.

	ПРН 11	Дотримуватися у професійній діяльності принципів соціальної відповідальності та етичних установок; нести професійну відповідальність за прийняті політичні рішення, у тому числі у непередбачуваних умовах.
	ПРН 12	Демонструвати навички самостійної роботи, гнучкого мислення, відкритості до нових знань, бути критичним і самокритичним.
	ПРН 13	Демонструвати навички взаємодії з іншими людьми, вміння працювати в групах, а також навички активної участі у навчальному процесі та професійній діяльності й обстоювання власної позиції.
<b>Психомоторна сфера</b>	ПРН 14	Ідентифікувати основні теорії, принципи, методи політичної науки, основні галузі (напрямки) політичного знання.
	ПРН 15	Впроваджувати ефективні соціальні та політичні технології у питаннях здійснення політичної діяльності як на рівні окремих суб'єктів та інститутів, так і на державному рівні.
	ПРН 16	Демонструвати знання та навички, набуті у процесі навчання та професійної діяльності, включаючи певні знання сучасних досягнень суспільно-політичних наук, здійснювати критичне осмислення основних теорій, принципів, методів і понять сучасної політичної науки.
	ПРН 17	Демонструвати володіння методикою аналізу навчально-виховної діяльності у загальноосвітньому навчальному закладі, проведення педагогічної діагностики та моніторингу якості освіти.
	ПРН 18	Вдосконалення методик політологічного та соціологічного аналізу, підготовки аналітичного матеріалу.
	ПРН 19	Практикувати в сфері суспільно-політичної діяльності, приймати участь в розробці рекомендацій для органів влади, суспільно-політичних організацій, місцевих і регіональних органів самоврядування.
	<b>8 – Ресурсне забезпечення реалізації програми</b>	
<b>Кадрове забезпечення</b>	100 % науково-педагогічних працівників, задіяних до викладання професійно-орієнтованих дисциплін мають науковий ступінь, із них 30 % мають науковий ступінь доктора політичних наук та вчене звання професора. Проведення лекцій з навчальних дисциплін, що забезпечують формування професійних компетентностей, на 68 % здійснюється працівниками з досвідом роботи за фахом: дослідницької, управлінської, інноваційної або творчої роботи в сфері політичної науки і практики.	
<b>Матеріально-технічне забезпечення</b>	Забезпеченість на належному рівні приміщеннями для проведення навчальних занять та контрольних заходів (кв. метрів на одну особу для фактичного контингенту здобувачів та заявленого обсягу з урахуванням навчання за змінами) не менше 2,4 кв.м. Забезпеченість мультимедійним обладнанням для одночасного використання в навчальних аудиторіях на належному рівні.	

	<p>Соціально-побутова інфраструктура:  – бібліотека, зокрема читальна зала;  – пункти харчування;  – актові зали;  – спортивні зали;  – стадіони та спортивні майданчики;  – корти;  – медичні пункти.</p> <p>Забезпеченість здобувачів вищої освіти гуртожитком у повному обсязі.</p> <p>Дотримується базова забезпеченість комп'ютерними робочими місцями, лабораторіями, обладнанням, устаткуванням, необхідними для виконання навчальних планів.</p>
<p><b>Інформаційне та навчально-методичне забезпечення</b></p>	<p>Інформаційне та навчально-методичне забезпечення освітньої програми з підготовки фахівців зі спеціальності 052 «Політологія» відповідає ліцензійним вимогам, має актуальний і змістовний контент.</p> <p>Інформаційне та навчально - методичне забезпечення здійснюється бібліотекою, репозитарієм та онлайн-ресурсами (<a href="https://library.pdpu.edu.ua">https://library.pdpu.edu.ua</a>).</p> <p>Забезпеченість бібліотеки вітчизняними та закордонними фаховими періодичними виданнями відповідного або спорідненого профілю, зокрема в електронному вигляді.</p> <p>Наявність доступу до баз даних періодичних наукових видань англійською та іншими іноземними мовами відповідного або спорідненого профілю.</p> <p>Наявність офіційного веб-сайту Університету (<a href="http://www.pdpu.edu.ua">www.pdpu.edu.ua</a>), на якому розміщена основна інформація про його діяльність (структура, ліцензії та сертифікати про акредитацію, освітня/освітньо-наукова/видавнича/атестаційна (наукових кадрів) діяльність, навчальні та наукові структурні підрозділи та їх склад, перелік навчальних дисциплін, правила прийому, контактна інформація, тощо). Є точки бездротового доступу до мережі Інтернет; надається необмежений доступ до мережі Інтернет.</p> <p>Наявність електронного ресурсу закладу освіти (репозитарій), який містить навчально-методичні матеріали з навчальних дисциплін навчального плану та іншу літературу.</p> <p>У освітній процес впроваджено і є у вільному доступі авторські розробки науково-педагогічних працівників університету.</p> <p>Електронний ресурс закладу освіти містить базу навчально-методичних матеріалів з навчальних дисциплін навчального плану.</p> <p>Розроблено: навчальний план та пояснювальна записка, робочі програми навчальних дисциплін та необхідне навчально-методичного забезпечення з кожної навчальної дисципліни навчального плану, програми практичної підготовки, робочі програми практик, програми та методичні матеріали для проведення атестації бакалаврів.</p> <p>Здобувачі забезпечені відповідними навчально- методичними матеріалами з кожної навчальної дисципліни освітньої програми.</p>
<p><b>9 – Академічна мобільність</b></p>	
<p><b>Національна кредитна мобільність</b></p>	<p>На основі двосторонніх договорів між Державним закладом «Південноукраїнський національний педагогічний університет імені К. Д. Ушинського» та університетами України.</p>

<b>Міжнародна кредитна мобільність</b>	У межах програми ЄС Еразмус+ та на основі двосторонніх договорів між Державним закладом «Південноукраїнський національний педагогічний університет імені К. Д. Ушинського» та нзакладами вищої освіти країн-партнерів.
<b>Навчання іноземних здобувачів вищої освіти</b>	Можливе за умови знання української мови та акредитованої освітньо-професійної програми.

## 2. Перелік компонент освітньо-професійної програми та їх логічна послідовність

### 2.1. Перелік компонент ОП

Код н/д	Компоненти освітньої програми (навчальні дисципліни, курсові проекти (роботи), практики, атестаційні экзамени)	Кількість кредитів	Форма підсумкового Контролю
1	2	3	4
<b>Обов'язкові компоненти ОП</b>			
ОК 01	Історія України	3	екзамен
ОК 02	Українська мова (за професійним спрямуванням)	3	екзамен
ОК 03	Філософія	3	екзамен
ОК 04	Історія української культури	3	залік
ОК 05	Іноземна мова (за професійним спрямуванням)	18	екзамен
ОК 06	Фізичне виховання	3	залік
ОК 07	Сучасні інформаційні технології та мультимедіа	3	залік
ОК 08	Психологія	5	екзамен
ОК 09	Педагогіка	3	залік
ОК 10	Основи економічної теорії	4	екзамен
ОК 11	Менеджмент, маркетинг, економіка освіти	5	залік
ОК 12	Вступ до спеціальності	3	залік
ОК 13	Історія політико-правових вчень	6	екзамен
ОК 14	Політична історія світу	6	екзамен
ОК 15	Конституційне право України	4	залік
ОК 16	Теорія держави і права	6	екзамен
ОК 17	Політична соціологія	3	залік
ОК 18	Політична психологія	4	екзамен
ОК 19	Загальна теорія політики	10	залік, екзамен
ОК 20	Методика викладання суспільно-політичних дисциплін	3	залік
ОК 21	Прикладна політологія	5	екзамен
ОК 22	Сучасна зарубіжна політологія	4	залік
ОК 23	Порівняльна політологія	5	екзамен
ОК 24	Методологія політологічних досліджень	4	екзамен
ОК 25	Політична культура та ідеології	4	залік
ОК 26	Публічні фінанси	4	залік
ОК 27	Міжнародні відносини	5	екзамен
ОК 28	Державна політика	4	залік
ОК 29	Політичні еліти та лідерство	5	екзамен
ОК 30	Політичні комунікації та PR	5	екзамен
ОК 31	Політичні партії та виборчі системи	5	екзамен
ОК 32	Політичний маркетинг	5	екзамен
ОК 33	Політичний менеджмент	5	екзамен
ОК 34	Курсова робота з дисципліни «Загальна теорія політики»	3	залік
ОК 35	Курсова робота за фахом	3	залік
<i>Практична підготовка</i>			
ПП 01	Навчальна (ознайомлювальна) практика	3	залік
ПП 02	Виробнича практика (за спеціальністю)	4	залік
ПП 03	Виробнича практика (за спеціальністю)	3	залік
<i>Атестація</i>			
АЕ 01	Атестаційний екзамен (політична теорія)		екзамен
АЕ 02	Атестаційний екзамен (професійно-практична політологія)		екзамен
<b>Загальний обсяг обов'язкових компонент:</b>		<b>174</b>	

<b>Вибіркові компоненти ОП</b>			
<b><i>Професійно – орієнтований блок «Міжнародні відносини»</i></b>			
ВБ 1.1	Друга іноземна мова	12	екзамен, залік
ВБ 1.2	Політична риторика	3	залік
ВБ 1.3	Національна безпека	3	залік
ВБ 1.4	Світова економіка	5	екзамен
ВБ 1.5	Міжнародне право	5	екзамен
ВБ 1.6	Сучасна зовнішня політика	5	екзамен
ВБ 1.7	Фандрейзинг	5	екзамен
ВБ 1.8	Міжнародні організації	4	залік
ВБ 1.9.	Геополітика	4	залік
ВБ 1.10	Теорія міжнародних відносин	5	екзамен
ВБ 1.11	Охорона праці	3	залік
ВБ 1.12	Запобігання та протидія корупції	5	екзамен
ВБ 1.13	Електронна демократія	3	залік
ВБ 1.14	Етнополітологія	4	залік
	Всього:	66	
<b><i>Професійно – орієнтований блок «Політичний менеджмент»</i></b>			
ВБ 2.1	Політичні технології	8	екзамен, залік
ВБ 2.2	Політична риторика	3	залік
ВБ 2.3	Національна безпека	3	залік
ВБ 2.4	Сучасні політичні системи	5	екзамен
ВБ 2.5	Політична ризикологія	5	екзамен
ВБ 2.6	Політична реклама	5	екзамен
ВБ 2.7	Фандрейзинг	5	екзамен
ВБ 2.8	Психологія управління	4	залік
ВБ 2.9	Геополітика	4	залік
ВБ 2.10	Інформаційні та психологічні війни в сучасному світі	5	екзамен
ВБ 2.11	Охорона праці	3	залік
ВБ 2.12	Запобігання та протидія корупції	5	екзамен
ВБ 2.13	Електронна демократія	3	залік
ВБ 2.14	Етнополітологія	4	залік
ВБ 2.15	Політична ідентичність	4	екзамен
	Всього:	66	
<b><i>Професійно – орієнтований блок «Конфліктологія»</i></b>			
ВБ 3.1	Політичні технології	8	екзамен, залік
ВБ 3.2	Політична риторика	3	залік
ВБ 3.3	Національна безпека	3	залік
ВБ 3.4	Психологія конфлікту	5	екзамен
ВБ 3.5	Технології управління та врегулювання конфліктів	5	екзамен
ВБ 3.6	Політична конфліктологія	5	екзамен
ВБ 3.7	Фандрейзинг	5	екзамен
ВБ 3.8	Конфлікти в публічному управлінні	4	залік
ВБ 3.9	Геополітика	4	залік
ВБ 3.10	Інформаційні та психологічні війни в сучасному світі	5	екзамен
ВБ 3.11	Охорона праці	3	залік
ВБ 3.12	Запобігання та протидія корупції	5	екзамен
ВБ 3.13	Електронна демократія	3	залік
ВБ 3.14	Етнополітологія	4	залік
ВБ 3.15	Теорія та практика політичних переговорів	4	екзамен
	Всього:	66	



<b>Професійно – орієнтований блок «Антикорупційний консалтинг»</b>			
ВБ 4.1	Політичні технології	8	екзамен, залік
ВБ 4.2	Політична риторика	3	залік
ВБ 4.3	Національна безпека	3	залік
ВБ 4.4	Трудове право	5	екзамен
ВБ 4.5	Основи управління ризиками	5	екзамен
ВБ 4.6	Фінансовий моніторинг	5	екзамен
ВБ 4.7	Фандрейзинг	5	екзамен
ВБ 4.8	Психологія управління	4	залік
ВБ 4.9	Геополітика	4	залік
ВБ 4.10	Антикорупційне законодавство	5	екзамен
ВБ 4.11	Охорона праці	3	залік
ВБ 4.12	Запобігання та протидія корупції	5	екзамен
ВБ 4.13	Електронна демократія	3	залік
ВБ 4.14	Етнополітологія	4	залік
ВБ 4.15	Антикорупційна культура	4	екзамен
	Всього:	66	
<b>Перелік вибіркового компонента вільного вибору здобувача (здобувач вибирає дисципліни обсягом <b>66 кредитів</b>)</b>			
ВБ 5.1	Політична риторика	3	залік
ВБ 5.2	Друга іноземна мова	12	залік, екзамен
ВБ 5.3	Політичні технології	8	залік, екзамен
ВБ 5.4	Національна безпека	3	залік
ВБ 5.5	Світова економіка	5	екзамен
ВБ 5.6	Міжнародне право	5	екзамен
ВБ 5.7	Сучасні політичні системи	5	екзамен
ВБ 5.8	Політична ризикологія	5	екзамен
ВБ 5.9	Психологія конфлікту	5	екзамен
ВБ 5.10	Технології управління та врегулювання конфліктів	5	екзамен
ВБ 5.11	Трудове право	5	екзамен
ВБ 5.12	Основи управління ризиками	5	екзамен
ВБ 5.13	Сучасна зовнішня політика	5	екзамен
ВБ 5.14	Міжнародні організації	4	залік
ВБ 5.15	Політична реклама	5	екзамен
ВБ 5.16	Психологія управління	4	залік
ВБ 5.17	Політична конфліктологія	5	екзамен
ВБ 5.18	Конфлікти в публічному управлінні	4	залік
ВБ 5.19	Фінансовий моніторинг	5	екзамен
ВБ 5.20	Фандрейзинг	5	екзамен
ВБ 5.21	Геополітика	4	залік
ВБ 5.22	Інформаційні та психологічні війни в сучасному світі	5	екзамен
ВБ 5.23	Антикорупційне законодавство	5	екзамен
ВБ 5.24	Теорія міжнародних відносин	5	екзамен
ВБ 5.25	Охорона праці	3	залік
ВБ 5.26	Запобігання та протидія корупції	5	екзамен
ВБ 5.27	Політична ідентичність	4	екзамен
ВБ 5.28	Теорія та практика політичних переговорів	4	екзамен
ВБ 5.29	Антикорупційна культура	4	екзамен
ВБ 5.30	Електронна демократія	3	залік
ВБ 5.31	Етнополітологія	4	залік
	Всього:	149	
<b>Загальний обсяг вибіркового компонента:</b>			<b>66</b>
<b>ЗАГАЛЬНИЙ ОБСЯГ ОСВІТНЬОЇ ПРОГРАМИ</b>			<b>240</b>

2.2.1. Структурно - логічна схема компонентів освітньо-професійної програми  
Професійно – орієнтований блок «Міжнародні відносини»

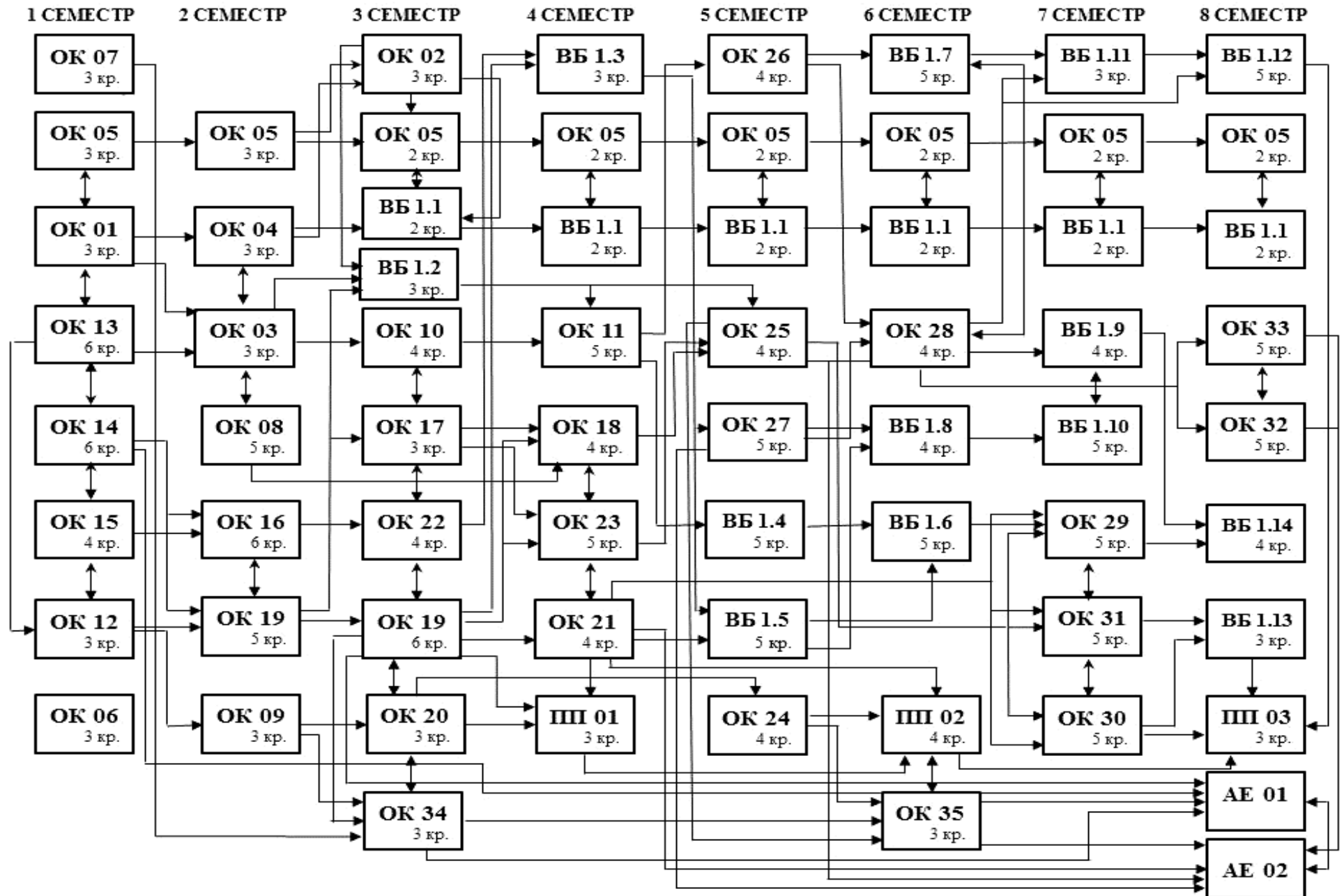

2.2.2. Структурно - логічна схема компонентів освітньо-професійної програми  
Професійно – орієнтований блок «Політичний менеджмент»

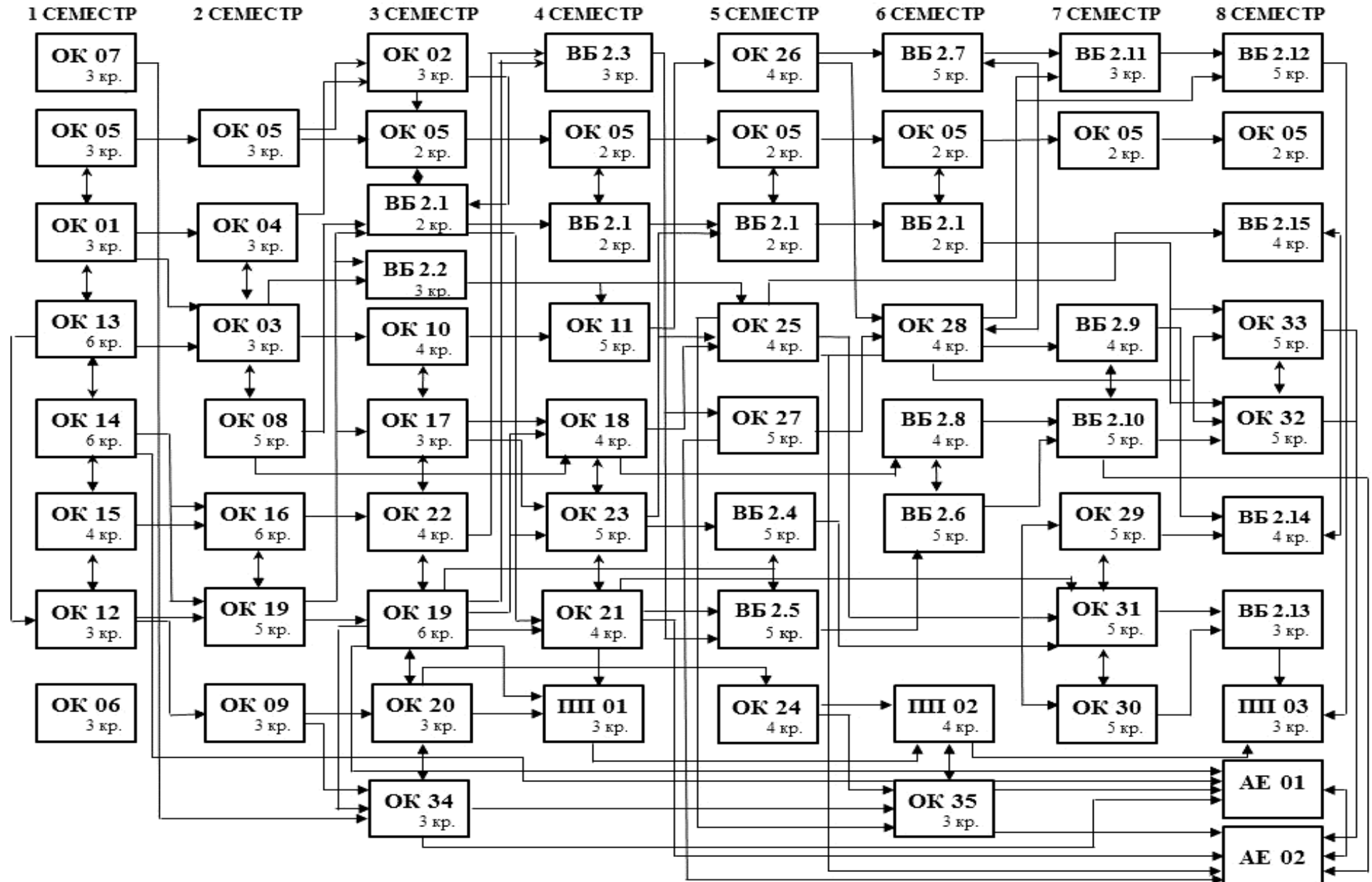

2.2.3. Структурно - логічна схема компонентів освітньо-професійної програми  
Професійно – орієнтований блок «Конфліктологія»

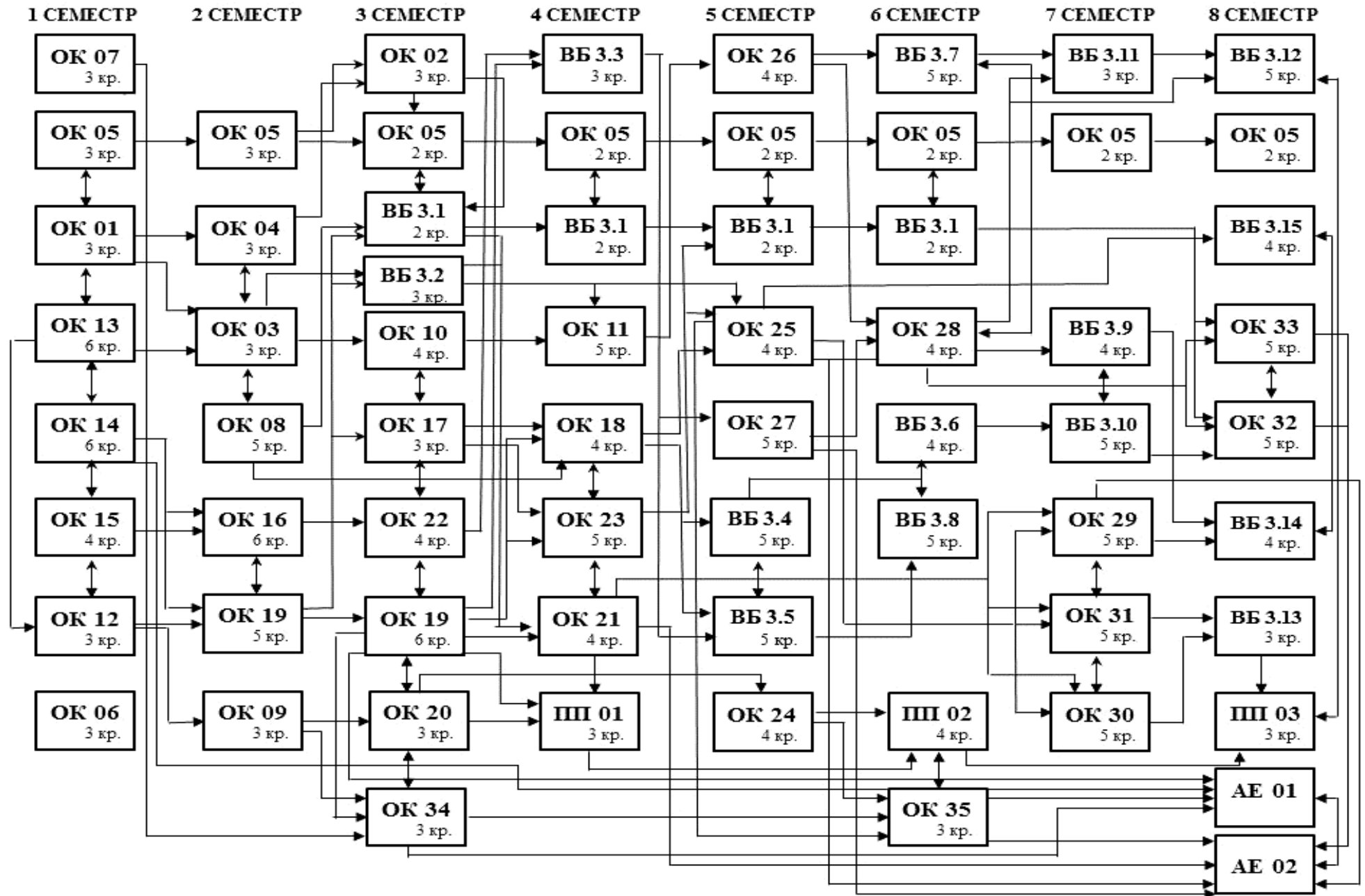

2.2.4. Структурно - логічна схема компонентів освітньо-професійної програми  
Професійно – орієнтований блок «Антикорупційний консалтинг»

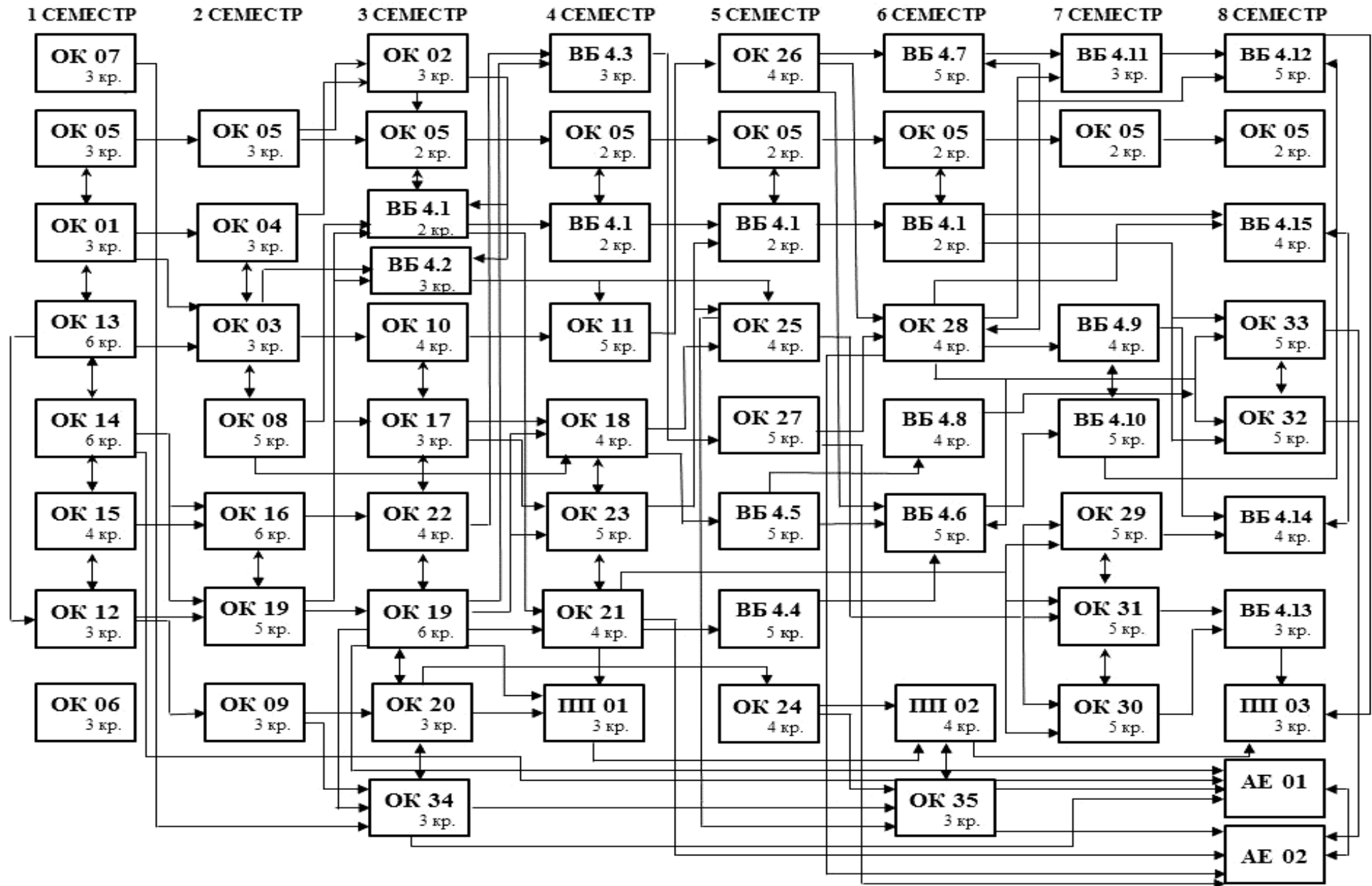

### **3. Форма атестації здобувачів вищої освіти**

Атестація випускників освітньої програми спеціальності 052 Політологія проводиться у формі атестаційних екзаменів (атестаційний екзамен з політичної теорії (загальна теорія політики, політична історія світу) та атестаційний екзамен з професійно-практичної політології (прикладна політологія, державна політика, міжнародні відносини, політична культура та ідеології, політичні партії та виборчі системи)) і завершується видачею документа встановленого зразка про присудження освітнього ступеня бакалавра із присвоєнням кваліфікації: бакалавр політології.

Атестація здійснюється відкрито і публічно.









