

МІНІСТЕРСТВО ОСВІТИ І НАУКИ УКРАЇНИ

Державний заклад «Південноукраїнський національний педагогічний
університет імені К. Д. Ушинського»

ОСВІТНЬО-ПРОФЕСІЙНА ПРОГРАМА «ПОЛІТОЛОГІЯ»

РІВЕНЬ ВИЩОЇ ОСВІТИ	перший (бакалаврський)
СТУПІНЬ ВИЩОЇ ОСВІТИ	бакалавр
ГАЛУЗЬ ЗНАНЬ	05 Соціальні та поведінкові науки
СПЕЦІАЛЬНІСТЬ	052 Політологія
КВАЛІФІКАЦІЯ	бакалавр політології

ЗАТВЕРДЖЕНО ВЧЕНОЮ РАДОЮ

Державного закладу
«Південноукраїнський національний
педагогічний університет
імені К. Д. Ушинського»

Голова вченої ради

 О. Я. Чебикін

(протокол № 1 від «31» серпня 2020 р.)

ОПП вводиться в дію з 01.09.2020 р.

Ректор

 О. Я. Чебикін

(наказ № 207 від «01» вересня 2020 р.)

Одеса, 2020 р.

ЛИСТ-ПОГОДЖЕННЯ
освітньо-професійної програми «Політологія»

ВНЕСЕНО

Кафедрою політичних наук і права
Протокол № 1 від «27» серпня 2020 р.

Завідувач кафедри  С. М. Наумкіна

ПОГОДЖЕНО

Методичною радою соціально-гуманітарного факультету
Протокол № 1 від «28» серпня 2020 р.

Голова методичної ради факультету  Л. М. Цибух

ПОГОДЖЕНО

Ученою радою соціально-гуманітарного факультету
Протокол № 1 від «28» серпня 2020 р.

Голова вченої ради факультету  А. А. Фурман

СХВАЛЕНО

Науково-методичною радою Державного закладу «Південноукраїнський національний педагогічний університет імені К. Д. Ушинського»
Протокол № 1 від «28» серпня 2020 р.

Голова науково-методичної ради  Т. Ю. Осипова

І Преамбула

Освітньо-професійна програма «Політологія» є нормативним документом, який регламентує нормативні, компетентнісні, кваліфікаційні, організаційні, навчальні та методичні вимоги у підготовці здобувачів першого (бакалаврського) рівня вищої освіти галузі знань 05 «Соціальні та поведінкові науки» за спеціальністю 052 «Політологія».

1. Внесено: кафедрою політичних наук і права соціально-гуманітарного факультету.

2. Затверджено та надано чинності рішенням ученої ради Державного закладу «Південноукраїнський національний педагогічний університет імені К. Д. Ушинського»

- від «27» травня 2016 р., пр. № 11 (перша редакція);

- від «25» травня 2017 р., пр. № 12 (зміни до ОПП для набору 2017/2018 н.р.);

- від «30» травня 2018 р., пр. № 10 (зміни до ОПП для набору 2018/2019 н.р.);

- від «30» травня 2019 р., пр. № 10 (зміни до ОПП для набору 2019/2020 н.р.);

- від «25» червня 2020 р., пр. № 9 (зміни до ОПП для набору 2020/2021 н.р.);

- від «31» серпня 2020 р., пр. № 1 (зміни до ОПП для набору 2020/2021 н.р.) (внесено зміни відповідно до Національної рамки кваліфікацій в редакції постанови КМУ від 25.06.2020 р. №519 та Стандарту вищої освіти за спеціальністю 052 Політологія для першого (бакалаврського) рівня вищої освіти (Наказ МОН України від 10.07.2020 р. № 911)).

3. Розроблено робочою групою у складі:

Керівник робочої групи (гарант освітньої програми):

Наумкіна Світлана Михайлівна – доктор політичних наук, професор, завідувач кафедри політичних наук і права, Державний заклад «Південноукраїнський національний педагогічний університет імені К. Д. Ушинського».

Члени робочої групи:

Музиченко Ганна В'ячеславівна – доктор політичних наук, професор, професор кафедри політичних наук і права, Державний заклад «Південноукраїнський національний педагогічний університет імені К. Д. Ушинського».

Ростецька Світлана Іванівна – кандидат політичних наук, доцент, доцент кафедри політичних наук і права, Державний заклад «Південноукраїнський національний педагогічний університет імені К. Д. Ушинського».

Проноза Інна Іванівна - кандидат політичних наук, старший викладач кафедри політичних наук і права, Державний заклад «Південноукраїнський національний педагогічний університет імені К. Д. Ушинського».

Рецензії-відгуки стейкхолдерів:

1. Роботодавці та представники наукової спільноти:

Палінчак М. М. доктор політичних наук, професор, декан факультету міжнародних економічних відносин Ужгородського національного університету.

Бодун Т. І. Секретар із міжнародних справ партії Зелених України, український політик, кандидат наук з державного управління.

2. Здобувачі вищої освіти та випускники:

Мицко І. І. ДЗ «Південноукраїнський національний педагогічний університет імені К. Д. Ушинського», 4-й курс, перший (бакалаврський) рівень, спеціальність 052 Політологія, ОП «Політологія».

Горобець В. В. ДЗ «Південноукраїнський національний педагогічний університет імені К. Д. Ушинського», випускник 2020 р. першого (бакалаврського) рівня, спеціальності 052 Політологія, ОП «Політологія».

Освітньо-професійна програма розроблена відповідно до Закону України «Про вищу освіту» від 01.07.2014 р. № 1556-VII, Закону України «Про освіту» від 05.09.2017 р. №2145-VIII, Постанови КМУ від 30.12.2015 р. № 1187 «Про затвердження Ліцензійних умов провадження освітньої діяльності» (в редакції Постанови Кабінету Міністрів України від 10 травня 2018 року № 347), Постанови Кабінету Міністрів України від 23 листопада 2011 р. № 1341 «Про затвердження Національної рамки кваліфікацій» (в редакції постанови Кабінету Міністрів України від

25 червня 2020 р. № 519), Наказу МОН України від 06.11.2015 р. № 1151 «Про особливості запровадження переліку галузей знань і спеціальностей за якими здійснюється підготовка здобувачів вищої освіти, затвердженого постановою Кабінету Міністрів України від 29 квітня 2015 року No 266»(зі змінами)», листа МОН України від 28.04.2017 р. № 1/9-239 (примірний зразок освітньо-професійної програми для першого (бакалаврського) та другого (магістерського) рівнів, Стандарту вищої освіти за спеціальністю 052 Політологія для першого (бакалаврського) рівня вищої освіти, затвердженого наказом Міністерства освіти і науки України від 10.07.2020 р. № 911 та введеного в дію з 2020/2021 навчального року та інших нормативних документів.

1. Профіль освітньої програми зі спеціальності 052 «Політологія»

1 – Загальна інформація	
Повна назва вищого навчального закладу та структурного підрозділу	Державний заклад «Південноукраїнський національний педагогічний університет імені К. Д. Ушинського», соціально-гуманітарний факультет, кафедра політичних наук і права
Рівень вищої освіти	Перший (бакалаврський) рівень
Ступінь вищої освіти	Бакалавр
Освітня кваліфікація	бакалавр політології
Професійна кваліфікація	Немає стандарту
Галузь знань	05 Соціальні та поведінкові науки
Спеціальність	052 Політологія
Офіційна назва програми	«Політологія»
Тип диплома та обсяг програми	Диплом бакалавра, одиничний, 240 кредитів ЄКТС. Термін навчання: - на основі повної загальної середньої освіти: 3 роки 10 місяців; - на основі ОКР / ОС «молодший спеціаліст», «молодший бакалавр», «бакалавр», «спеціаліст», «магістр»: 2 роки 10 місяців.
Форма навчання	денна, заочна
Наявність акредитації	Термін дії до 23 липня 2025 року. Сертифікат про акредитацію N 506 від 23.07.2020 (рішення НАЗЯВО N 14 (31).1.71 від 23.07.2020)
Цикл/рівень	НРК України – 6 рівень, FQ-EHEA – перший цикл, EQF-LLL – 6 рівень
Передумови	Наявність повної загальної середньої освіти або ОКР / ОС «молодший спеціаліст», «молодший бакалавр», «бакалавр», «спеціаліст», «магістр»
Мова(и) викладання	Українська.
Термін дії освітньої програми	до 1 липня 2024 р. (з можливістю щорічного оновлення за потреби)
Інтернет-адреса постійного розміщення опису освітньої програми	Офіційний веб-сайт Державного закладу «Південноукраїнський національний педагогічний університет імені К. Д. Ушинського»: https://pdpu.edu.ua/ Офіційна веб-сторінка кафедри політичних наук і права Університету Ушинського: https://pdpu.edu.ua/spisok-kafedr/kaf-polit-nauk-prava.html#oppol

1.2. Мета освітньої програми	
<p>Забезпечення освітою висококваліфікованих і професійних політологів з новими поглядами та способом мислення, лідерськими навичками і готовністю розв'язувати складні спеціалізовані завдання та практичні проблеми у політичній сфері, приймати виклики та можливості сучасності. Формування та розвиток загальних і професійних компетентностей в галузі соціальних та поведінкових наук, що спрямовані на здобуття здобувачем вищої освіти теоретичних знань, умінь та інших компетентностей, достатніх для орієнтування в політичній ситуації сучасного політичного світу. Підготовка бакалаврів-політологів як творчої, національно-свідомої, гармонійно розвиненої особистості майбутнього компетентного фахівця з концептуальними, науковими та практичними знаннями в галузі політології, права, економіки та володіють інструментарієм політичної науки.</p>	
1.3. – Характеристика освітньої програми	
Предметна область, (галузь знань, спеціальність, спеціалізація)	<p>05 Соціальні та поведінкові науки, бакалавр 052 Політологія.</p> <p>Об'єктами вивчення є: політичні відносини між акторами та інститутами на місцевому, національному та глобальному рівні (politics, policy, polity), класична і сучасна політична думка, влада та урядування, політичні системи, інститути та процеси, політична поведінка, публічна політика, політична культура та ідеологія, світова політика та політика окремих країн і регіонів.</p> <p>Цілі навчання: підготовка кваліфікованих фахівців-політологів, які вміють застосовувати теорії та методи політичних наук для розв'язання складних спеціалізованих задач і практичних проблем у політичній сфері, формування знань щодо соціально-політичних процесів; ознайомлення з історією створення та змістом політичних ідей, основних тенденцій в розвитку політичної системи.</p> <p>Теоретичний зміст предметної області: нормативна та емпірична політична теорія, політична методологія, порівняльна та прикладна політологія, міжнародні та глобальні студії, політичні комунікації, спеціальні політологічні дисципліни.</p> <p>Методи: кількісні та якісні методи досліджень, технології та інструментарій аналізу політичної сфери.</p> <p>Інструменти та обладнання: сучасне інформаційно-комунікаційне обладнання, інформаційні ресурси та програмні продукти, які застосовуються у практичній політичній діяльності та дослідній роботі у сфері політичних наук.</p>
Орієнтація освітньої програми	<p>Освітньо-професійна програма.</p> <p>ОПП спрямована на здобуття фундаментальних та професійно орієнтованих знань і вмінь, здатності вирішувати типові професійні завдання в сфері суспільно-політичної діяльності.</p> <p>Програма базується на загальновідомих наукових результатах із врахуванням теоретико-прикладних засад політичної науки.</p>
Основний фокус освітньої програми та спеціалізації	<p>Загальна освіта в галузі - соціальні та поведінкові науки; предметній області – політологія; спеціальності – політологія з акцентом на знаннях, уміннях та практичних навичках у сфері політики, громадянської освіти, міжнародних відносин.</p> <p>Ключові слова: політична наука, політична система, політичний режим, політична культура, політичні інститути, суспільно-політична діяльність, політичні рішення, «громадянська освіта», «регіональний розвиток», «громадянське суспільство».</p>
Особливості програми	<p>Академічно-практична орієнтація освітньої програми (наукова школа професора С. Наумкіної; можливість опанувати в університеті всі ОС за цією спеціальністю завдяки функціонуванню аспірантури,</p>

	<p>докторантури з політичних наук, наявності спеціалізованої вченої ради із захисту докторських (кандидатських) дисертаційних досліджень; наявність Центру соціально-політичних досліджень «Політикус» та одноіменного наукового фахового видання, що сприяють набуттю дослідницьких та практичних навичок здобувачів в сфері виборчих процесів, управління соціально-політичними конфліктами та міжнародного співробітництва на всіх рівнях політичної системи. Орієнтація на оволодіння поряд з основними професійними компетентностями політолога знаннями та вміннями з роботи в громадському секторі і просвітницької діяльності в сфері громадянської освіти та функціонування громадянського суспільства, що передбачає розвиток та соціалізацію особистості, формування її національної самосвідомості, громадянської позиції, світоглядних орієнтирів тощо.</p> <p>Вивчення іноземних мов за фахом протягом усього періоду навчання, що забезпечує конкурентні переваги для складання ЗНО з іноземної мови при вступі до магістратури, у подальшому працевлаштуванні та застосуванні практичних навичок використання іноземних мов у професійній діяльності.</p> <p>Мобільність за програмою Еразмус+ – рекомендується, але не є обов'язковою; усі учасники освітнього процесу беруть участь у заходах програми Еразмус+ разом з іншими учасниками зазначеної програми</p>
<p>1.4. – Придатність випускників до працевлаштування та подальшого навчання</p>	
<p>Придатність до працевлаштування</p>	<p>Набуті компетентності можуть застосовуватися випускником в політико-організаційній, консультаційній, громадській, експертно-аналітичній, дослідницькій, управлінській діяльності.</p> <p><i>Місця роботи:</i> органи державної влади різного рівня, органи місцевого самоврядування, аналітичні центри, громадські організації, політичні партії, піар-агенції, науково-дослідні організації, сервісні організації з політико-соціального маркетингу та менеджменту, освітні установи, засоби масової інформації, експертно-консультаційні компанії, відділи міжнародних зв'язків державних та громадських установ.</p> <p>За видами економічної діяльності (КВЕД ДК 009:2010):</p> <p>63.91 Діяльність інформаційних агентств 70.10 Діяльність головних управлінь (хед-офісів) 70.21 Діяльність у сфері зв'язків із громадськістю 72.20 Дослідження й експериментальні розробки у сфері суспільних і гуманітарних наук 73.20 Дослідження кон'юнктури ринку та виявлення громадської думки 84.11 Державне управління загального характеру 84.21 Міжнародна діяльність 85.31 Загальна середня освіта 85.60 Допоміжна діяльність у сфері освіти 94.12 Діяльність професійних громадських організацій 94.92 Діяльність політичних організацій 94.99 Діяльність інших громадських організацій, н. в. і. у. 99.00 Діяльність екстериторіальних організацій і органів</p> <p><i>Посади:</i> менеджери (управителі), посадові особи громадських і самоврядних організацій, державні службовці, аналітики, консультанти, піар-менеджери, викладачі закладів освіти, політичні оглядачі, фахівці із зв'язків з громадськістю та пресою та ін.</p> <p>Професійні назви робіт за класифікатором професій (ДК 003:2010):</p>

	<p>2320 - викладачі середніх навчальних закладів; 2359.. - інші професіонали в галузі навчання; 2443.2 - політолог; 2443.2 - експерт із суспільно-політичних питань; 2443.2 - політичний оглядач; 2443.2 - консультант із суспільно-політичних питань (в партіях та громадських організаціях); 2442.2 - фахівець з урегулювання конфліктів та медіації у соціально - політичній сфері; 2414.2 - професіонал з антикорупційної діяльності; 2414.2 - уповноважений з антикорупційної діяльності; 2419.3 - помічник-консультант народного депутата України 2451.2 - коментатор; 2419.2 - фахівець із зв'язків з громадськістю та пресою; 3436.1 - референт; 3431 - референт з основної діяльності;</p>
Подальше навчання	Можливе подальше продовження освіти на другому (магістерському) рівні; освіта впродовж життя для вдосконалення в сферах науково-дослідницької та професійної діяльності.
1.5. – Викладання та оцінювання	
Викладання та навчання	Студентоцентроване, проблемно-орієнтоване навчання, ініціативне самонавчання. Реалізація індивідуальної освітньої траєкторії здобувача. Аудиторне викладання (лекційні курси та практичні заняття) мають інтерактивний науково-пізнавальний характер, ситуаційні завдання, тренінги, дискусії, ділові ігри, робота в міні-групах, підготовка презентацій з використанням сучасних професійних програмних засобів, обмін досвідом, підготовка наукових тез, індивідуальних науково-дослідницьких завдань, поширеним є кейс-метод. Самостійна робота на основі навчальних посібників, підручників та конспектів, електронних освітніх ресурсів, консультацій із викладачами визначається як особистісно-орієнтована педагогічна взаємодія суб'єктів навчання у ЗВО, метою і мірою ефективності якої є формування творчої національно свідомої особистості майбутнього компетентного фахівця, здатного на високому рівні організувати за здійснювати професійну діяльність та вирішувати практичні завдання впродовж життя.
Оцінювання	Оцінювання навчальних досягнень студентів здійснюється за системою ECTS та національною шкалою оцінювання. Передбачено оцінювання студентів за усіма видами аудиторної та позааудиторної (самостійної) навчальної діяльності, спрямовані на опанування навчального матеріалу з освітньої програми: поточний контроль (тестування, есе, реферати, презентації, проєкти, проходження навчальної та виробничих практик із захистом звіту практики, написання курсових робіт, індивідуальні науково-дослідні завдання) та підсумковий (заліки, екзамени та кваліфікаційна (бакалаврська) робота).
1.6. – Програмні компетентності	
Інтегральна компетентність (ІК)	Здатність розв'язувати складні спеціалізовані задачі та практичні проблеми у політичній сфері, що характеризуються комплексністю та невизначеністю умов, із застосуванням теорій та методів політичної науки

Загальні компетентності (ЗК)	<p>ЗК01. Знання предметної області та розуміння професійної діяльності.</p> <p>ЗК02. Здатність спілкуватися державною мовою як усно, так і письмово.</p> <p>ЗК03. Здатність спілкуватися іноземною мовою.</p> <p>ЗК04. Здатність бути критичним і самокритичним.</p> <p>ЗК05. Здатність спілкуватися з представниками інших професійних груп різного рівня (з експертами з інших галузей знань/видів економічної діяльності).</p> <p>ЗК06. Здатність використовувати інформаційні та комунікаційні технології.</p> <p>ЗК07. Здатність реалізувати свої права і обов'язки як члена суспільства, усвідомлювати цінності громадянського (вільного демократичного) суспільства та необхідність його сталого розвитку, верховенства права, прав і свобод людини і громадянина в Україні.</p> <p>ЗК08. Здатність зберігати та примножувати моральні, культурні, наукові цінності і досягнення суспільства на основі розуміння історії та закономірностей розвитку предметної області, її місця у загальній системі знань про природу і суспільство та у розвитку суспільства, техніки і технологій, використовувати різні види та форми рухової активності для активного відпочинку та ведення здорового способу життя.</p>
Спеціальні (фахові, предметні) компетентності (СК)	<p>СК01. Здатність використовувати категорійно-понятійний та аналітично-дослідницький апарат сучасної політичної науки.</p> <p>СК02. Здатність застосовувати політологічне мислення для розв'язання теоретичних та практичних проблем у політичній сфері на основі опанування класичної та сучасної політичної думки.</p> <p>СК03. Здатність описувати, пояснювати й оцінювати політичні процеси та явища у різних історичних, соціальних, культурних та ідеологічних контекстах.</p> <p>СК04. Здатність застосовувати інструментарій нормативної та емпіричної політичної теорії, політичної методології, порівняльної та прикладної політології, міжнародних та глобальних студій у фаховій діяльності.</p> <p>СК05. Здатність аналізувати взаємодію політичних акторів та інститутів, владу та урядування, політичні системи та режими, політичну поведінку у різних контекстах їх функціонування.</p> <p>СК06. Здатність аналізувати публічну політику на місцевому, національному, європейському та глобальному рівні.</p> <p>СК07. Здатність застосовувати теорії та методи прикладної політології, політичних комунікацій, спеціальних політологічних дисциплін у професійній діяльності.</p> <p>СК08. Здатність конструювати дизайн, розробляти програму та виконувати політологічні дослідження з використанням сучасних методів, технологій та інструментарію політичного аналізу.</p> <p>СК09. Здатність презентувати результати теоретичних і прикладних досліджень для фахівців та нефаківців.</p> <p>Компетентності, визначені закладом вищої освіти:</p> <p>СК10. Здатність проявляти громадянську активність, жити і цивілізовано взаємодіяти в суспільстві, прагнення до вдосконалення і навчання впродовж життя, готовність до свідомого життєвого вибору та самореалізації.</p> <p>СК11. Здатність до самоосвіти, активності і відповідальності, підприємливості та ініціативності; мати уявлення про демократичні</p>

	<p>засади співжиття та усвідомлення цілей сталого розвитку.</p> <p>СК12. Здатність професійно викладати соціально-політичні дисципліни на відповідному освітньому рівні</p> <p>СК13. Спроможність професійно виконувати політико-організаційні, дорадчі та консультаційні функції на регіональному, національному та міжнародному ринках праці.</p> <p>СК14. Уміння проводити кваліфікований аналіз і давати оцінку прийнятним рішенням, постановам органів законодавчої, виконавчої влади, партійних і громадських організацій, їх лідерів.</p>
1.7. – Програмні результати навчання	
<p>ПРН01. Розуміти предметну область, етичні та правові засади професійної діяльності.</p> <p>ПРН02. Вільно спілкуватися державною та однією з іноземних мов усно і письмово у професійній діяльності.</p> <p>ПРН03. Вміти критично мислити у сфері професійної діяльності.</p> <p>ПРН04. Мати навички професійної комунікації.</p> <p>ПРН05. Вміти використовувати інформаційні та комунікаційні технології у професійній діяльності.</p> <p>ПРН06. Знати свої права та обов'язки як члена демократичного суспільства та використовувати їх у професійній діяльності.</p> <p>ПРН07. Розуміти історію, закономірності та етапи розвитку предметної сфери політології, знати її цінності та досягнення.</p> <p>ПРН08. Вміти використовувати базовий категорійно-понятійний та аналітично-дослідницький апарат сучасної політичної науки.</p> <p>ПРН09. Вміти застосовувати політологічне мислення для розв'язання теоретичних та практичних проблем у політичній сфері на основі опанування класичної та сучасної політичної думки.</p> <p>ПРН10. Вміти описувати, пояснювати й оцінювати політичні процеси та явища у різних історичних, соціальних, культурних та ідеологічних контекстах.</p> <p>ПРН11. Застосовувати інструментарій нормативної та емпіричної політичної теорії, політичної методології, порівняльної та прикладної політології, міжнародних та глобальних студій у фаховій діяльності.</p> <p>ПРН12. Вміти аналізувати взаємодію політичних акторів та інститутів, владу та урядування, політичні системи та режими, політичну поведінку у різних контекстах їх функціонування.</p> <p>ПРН13. Вміти аналізувати публічну політику на місцевому, національному, європейському та глобальному рівні.</p> <p>ПРН14. Застосовувати теорії та методи прикладної політології, політичних комунікацій, спеціальних політологічних дисциплін у професійній діяльності.</p> <p>ПРН15. Конструювати дизайн, розробляти програму та виконувати політологічні дослідження з використанням сучасних методів, технологій та інструментарію політичного аналізу.</p> <p>ПРН16. Презентувати результати теоретичних і прикладних досліджень фахівцям і широкій аудиторії, засобам масової інформації, експертам з інших галузей знань.</p> <p style="text-align: center;">Результати навчання визначені закладом вищої освіти:</p> <p>ПРН17. Проявляти громадянську свідомість, соціально-політичну активність та брати участь у житті громадянського суспільства, аналітично мислити, критично розуміти світ.</p> <p>ПРН18. Визначати власні освітні цілі, розвивати навички самоосвіти; відстежувати інновації в науково-освітньому просторі, демонструвати розуміння соціальної ролі освіти, відкритість до сталого самонавчання, бажання ділитися знаннями з іншими.</p> <p>ПРН19. Демонструвати вміння професійно викладати соціально-політичні дисципліни на відповідному освітньому рівні</p> <p>ПРН20. Професійно виконувати політико-організаційні, дорадчі та консультаційні функції на регіональному, національному та міжнародному ринках праці.</p> <p>ПРН21. Збирати, опрацьовувати та використовувати інформацію стосовно розроблення та реалізації стратегії розвитку держави, регіону, галузі під час здійснення професійної діяльності.</p>	

1.8. – Ресурсне забезпечення реалізації програми	
Кадрове забезпечення	<p>100 % науково-педагогічних працівників, задіяних до викладання професійно-орієнтованих дисциплін мають науковий ступінь, із них 30 % мають науковий ступінь доктора політичних наук та вчене звання професора.</p> <p>Проведення лекцій з навчальних дисциплін, що забезпечують формування професійних компетентностей, на 68 % здійснюється працівниками з досвідом роботи за фахом: дослідницької, управлінської, інноваційної або творчої роботи в сфері політичної науки і практики.</p>
Матеріально-технічне забезпечення	<p>Забезпеченість на належному рівні приміщеннями для проведення навчальних занять та контрольних заходів (кв. метрів на одну особу для фактичного контингенту здобувачів та заявленого обсягу з урахуванням навчання за змінами) не менше 2,4 кв.м.</p> <p>Забезпеченість мультимедійним обладнанням для одночасного використання в навчальних аудиторіях на належному рівні.</p> <p>Соціально-побутова інфраструктура:</p> <ul style="list-style-type: none"> – бібліотека, зокрема читальна зала; – пункти харчування; – актові зали; – спортивні зали; – стадіони та спортивні майданчики; – корти; – медичні пункти. <p>Забезпеченість здобувачів вищої освіти гуртожитком у повному обсязі.</p> <p>Дотримується базова забезпеченість комп'ютерними робочими місцями, лабораторіями, обладнанням, устаткуванням, необхідними для виконання навчальних планів.</p> <p>В Університеті створено відповідні умови для вільного доступу до мережі Internet.</p> <p>Наявні необхідні ресурси для організації освітнього процесу відповідають цілям навчання, є загальнодоступними для здобувачів.</p>
Інформаційне та навчально-методичне забезпечення	<p>Інформаційне та навчально-методичне забезпечення освітньої програми з підготовки фахівців зі спеціальності 052 «Політологія» відповідає ліцензійним вимогам, має актуальний і змістовний контент.</p> <p>Інформаційне та навчально - методичне забезпечення здійснюється бібліотекою, репозитарієм та онлайн-ресурсами (https://library.pdpu.edu.ua).</p> <p>Забезпеченість бібліотеки вітчизняними та закордонними фаховими періодичними виданнями відповідного або спорідненого профілю, зокрема в електронному вигляді.</p> <p>Наявність доступу до баз даних періодичних наукових видань англійською та іншими іноземними мовами відповідного або спорідненого профілю.</p> <p>Наявність офіційного веб-сайту Університету (www.pdpu.edu.ua), на якому розміщена основна інформація про його діяльність (структура, ліцензії та сертифікати про акредитацію, освітня/освітньо-наукова/видавнича/атестаційна (наукових кадрів) діяльність, навчальні та наукові структурні підрозділи та їх склад, перелік навчальних дисциплін, правила прийому, контактна інформація, тощо).</p> <p>Є точки бездротового доступу до мережі Інтернет; надається</p>

	<p>необмежений доступ до мережі Інтернет.</p> <p>Наявність електронного ресурсу закладу освіти (репозитарій), який містить навчально-методичні матеріали з навчальних дисциплін навчального плану та іншу літературу.</p> <p>Електронний ресурс закладу освіти містить базу навчально-методичних матеріалів з навчальних дисциплін навчального плану.</p> <p>Розроблено: навчальний план та пояснювальна записка, робочі програми навчальних дисциплін та необхідне навчально-методичного забезпечення з кожної навчальної дисципліни навчального плану, програми практичної підготовки, робочі програми практик, програми та методичні матеріали для проведення атестації бакалаврів.</p> <p>Здобувачі забезпечені відповідними навчально- методичними матеріалами з кожної навчальної дисципліни освітньої програми.</p>
1.9. – Академічна мобільність	
Національна кредитна мобільність	На основі двосторонніх договорів між Державним закладом «Південноукраїнський національний педагогічний університет імені К. Д. Ушинського» та університетами України.
Міжнародна кредитна мобільність	У межах програми ЄС Еразмус+ та на основі двосторонніх договорів між Державним закладом «Південноукраїнський національний педагогічний університет імені К. Д. Ушинського» та нзакладами вищої освіти країн-партнерів.
Навчання іноземних здобувачів вищої освіти	Можливе за умови знання української мови та акредитованої освітньо-професійної програми.

Пояснювальна записка

Стандарт вищої освіти за першим (бакалаврським) рівнем вищої освіти за спеціальністю 052 «Політологія» є рамковим документом, в якому визначається сукупність обов'язкових вимог до змісту та результатів освітньої діяльності закладів вищої освіти, що здійснюють підготовку таких фахівців.

Заклад вищої освіти самостійно визначає перелік дисциплін, практик та інших видів освітньої діяльності, необхідний для набуття означених Стандартом компетентностей. Наведений в Стандарті перелік компетентностей і результатів навчання не є вичерпним. Заклади вищої освіти при формуванні освітніх програм можуть вказувати додаткові компетентності і результати навчання.

Матриця відповідності визначених Стандартом компетентностей дескрипторам НРК та матриця відповідності визначених Стандартом результатів навчання та компетентностей представлені в Таблицях 1 і 2.

**Матриця відповідності визначених Стандартом компетентностей дескрипторам НРК
(6-й рівень, бакалаврський)**

Класифікація компетентностей (результатів навчання) за НРК	Знання	Уміння/навички	Комунікація	Відповідальність та автономія
	Зн1 Концептуальні наукові та практичні знання Зн2 Критичне осмислення теорій, принципів, методів і понять у сфері професійної діяльності та/або навчання	Ум1 поглиблені когнітивні та практичні уміння/навички, майстерність та інноваційність на рівні, необхідному для розв'язання складних спеціалізованих задач і практичних проблем у сфері професійної діяльності або навчання.	К1 Донесення до фахівців і нефахівців інформації, ідей, проблем, рішень, власного досвіду та аргументації. К2 Збір, інтерпретація та застосування даних. К3 Спілкування з професійних питань, у тому числі іноземною мовою, усно та письмово.	AB1 Управління складною технічною або професійною діяльністю чи проектами. AB2 Спроможність нести відповідальність за вироблення та ухвалення рішень у непередбачуваних робочих та/або навчальних контекстах. AB3 Формування суджень, що враховують соціальні, наукові та етичні аспекти. AB4 Організація та керівництво професійним розвитком осіб груп. AB5 Здатність продовжувати навчання із значним ступенем автономії.
Загальні компетентності – 7				
ЗК1	Зн1	Ум1		AB1, AB2, AB 3
	Зн1		К3	
ЗК3	Зн1		К3	
ЗК4	Зн2	Ум1		AB1
ЗК5	Зн2	Ум1	К1,К3	AB2
ЗК6	Зн1	Ум1	К1	
ЗК7	Зн1	Ум1	К1,К2	AB2, AB3
ЗК8	Зн1	Ум1	К1	AB5

Спеціальні (фахові) компетентності – 14

СК1	Зн1, Зн2	Ум1	К1,К3	АВ1, АВ2, АВ3
СК2	Зн1, Зн2	Ум1	К1,К2	АВ1, АВ2, АВ3
СК3	Зн1, Зн2	Ум1	К1,К2	АВ1, АВ2, АВ3
СК4	Зн1, Зн2	Ум1	К2, К3	АВ1, АВ2
СК5	Зн1, Зн2	Ум1	К1,К2	АВ2, АВ3
СК06	Зн1, Зн2	Ум1	К1, К3	АВ1, АВ2
СК07	Зн1, Зн2	Ум1	К2, К3	АВ1, АВ2, АВ4
СК08	Зн1, Зн2	Ум1	К2, К3	АВ1, АВ2, АВ4
СК09	Зн1	Ум1	К1,К3	АВ1, АВ3, АВ4
СК10	Зн1, Зн2	Ум1	К1, К3	АВ1, АВ2
СК11	Зн1, Зн2	Ум1	К2, К3	АВ1, АВ2, АВ4
СК12	Зн1, Зн2	Ум1	К2, К3	АВ1, АВ2, АВ4
СК13	Зн1	Ум1	К1,К3	АВ1, АВ3, АВ4
СК14	Зн1, Зн2	Ум1	К1, К3	АВ1, АВ2

**Матриця відповідності визначених Стандартом результатів навчання та компетентностей
(6-й рівень, бакалаврський)**

Результати навчання	Компетентності																
	Інтегральна компетентність																
	Загальні компетентності								Спеціальні (фахові, предметні) компетентності								
	ЗК 01	ЗК 02	ЗК 03	ЗК 04	ЗК 05	ЗК 06	ЗК 07	ЗК 08	СК 01	СК 02	СК 03	СК 04	СК 05	СК 06	СК 07	СК 08	СК 09
ПРН 01	+								+	+	+	+	+	+	+	+	+
ПРН 02		+	+						+		+	+		+	+		+
ПРН 03				+					+	+	+		+	+	+		
ПРН 04					+				+		+	+	+	+	+		+
ПРН 05						+			+		+	+	+	+	+	+	+
ПРН 06							+		+	+	+			+	+		+
ПРН 07								+	+	+	+			+	+		+
ПРН 08	+			+	+				+	+	+	+	+	+	+	+	+
ПРН 09	+			+	+		+	+		+	+	+	+			+	
ПРН 10	+	+	+	+	+	+			+	+	+	+	+	+	+		+
ПРН 11	+			+		+			+	+	+	+	+	+	+	+	
ПРН 12						+	+		+	+	+	+	+			+	
ПРН 13		+	+	+	+	+	+		+	+	+	+		+		+	+
ПРН 14		+	+	+	+	+		+	+	+	+				+	+	+
ПРН 15	+				+	+			+		+	+			+	+	
ПРН 16	+	+	+	+	+	+			+	+	+	+					

II. Перелік компонент освітньо-професійної програми

та їх логічна послідовність

2.1. Перелік компонент ОП

Код н/д	Компоненти освітньої програми (навчальні дисципліни, курсові проекти (роботи), практики, кваліфікаційна робота)	Кількість кредитів	Форма підсумкового контролю
1	2	3	4
Обов'язкові компоненти ОП			
ОК 01	Історія України	3	екзамен
ОК 02	Іноземна мова (за професійним спрямуванням)	16	екзамен
ОК 03	Історія зарубіжної політичної думки	9	екзамен
ОК 04	Конституційне право України	4	залік
ОК 05	Загальна теорія держави і права	6	екзамен
ОК 06	Вступ до спеціальності	4	залік
ОК 07	Сучасні інформаційні технології та мультимедіа	3	залік
ОК 08	Українська мова (за професійним спрямуванням)	3	екзамен
ОК 09	Історія політичної думки України	3	екзамен
ОК 10	Педагогіка	3	залік
ОК 11	Філософія	3	залік
ОК 12	Основи економіки	5	екзамен
ОК 13	Менеджмент, маркетинг, економіка освіти	5	залік
ОК 14	Теорія політики	12	залік, екзамен
ОК 15	Історія української культури	3	залік
ОК 16	Методологія політологічних досліджень	4	екзамен
ОК 17	Громадянська освіта та методика викладання суспільно-політичних дисциплін	4	екзамен
ОК 18	Іміджологія	4	залік
ОК 19	Державна політика	4	екзамен
ОК 20	Порівняльна політологія	5	екзамен
ОК 21	Політична соціологія	4	залік
ОК 22	Прикладна політологія	5	екзамен
ОК 23	Політичні еліти і лідерство	5	екзамен
ОК 24	Політична психологія	4	екзамен
ОК 25	Партійні та виборчі студії	5	екзамен
ОК 26	Міжнародні відносини	6	екзамен
ОК 27	Політична культура та ідеології	5	екзамен
ОК 28	Політичний менеджмент і маркетинг	6	екзамен
ОК 29	Запобігання та протидія корупції	5	екзамен
ОК 30	Регіональні студії	5	екзамен
ОК 31	Політичні комунікації та PR	5	екзамен
ОК 32	Курсова робота за фахом	3	залік
<i>Практична підготовка</i>			
ПП 01	Навчальна (ознайомлювальна) практика	4	залік
ПП 02	Виробнича практика (за спеціальністю)	4	залік
ПП 03	Переддипломна практика (за спеціальністю)	4	залік
<i>Атестація</i>			
А 01	Кваліфікаційна (бакалаврська) робота	3	екзамен
Разом за ОК		176	

Вибіркові компоненти ОПП	
<i>Здобувачу вищої освіти надано можливість обирати дисципліни обсягом <u>64 кредити</u> *</i>	
Загальний обсяг обов'язкових компонент:	176 (73%)
Загальний обсяг вибірових компонент (дисциплін вибору студента)	64 (27%)
ЗАГАЛЬНИЙ ОБСЯГ ОСВІТНЬОЇ ПРОГРАМИ	240

2.2. Структурно - логічна схема компонентів освітньо-професійної програми 052 «Політологія»

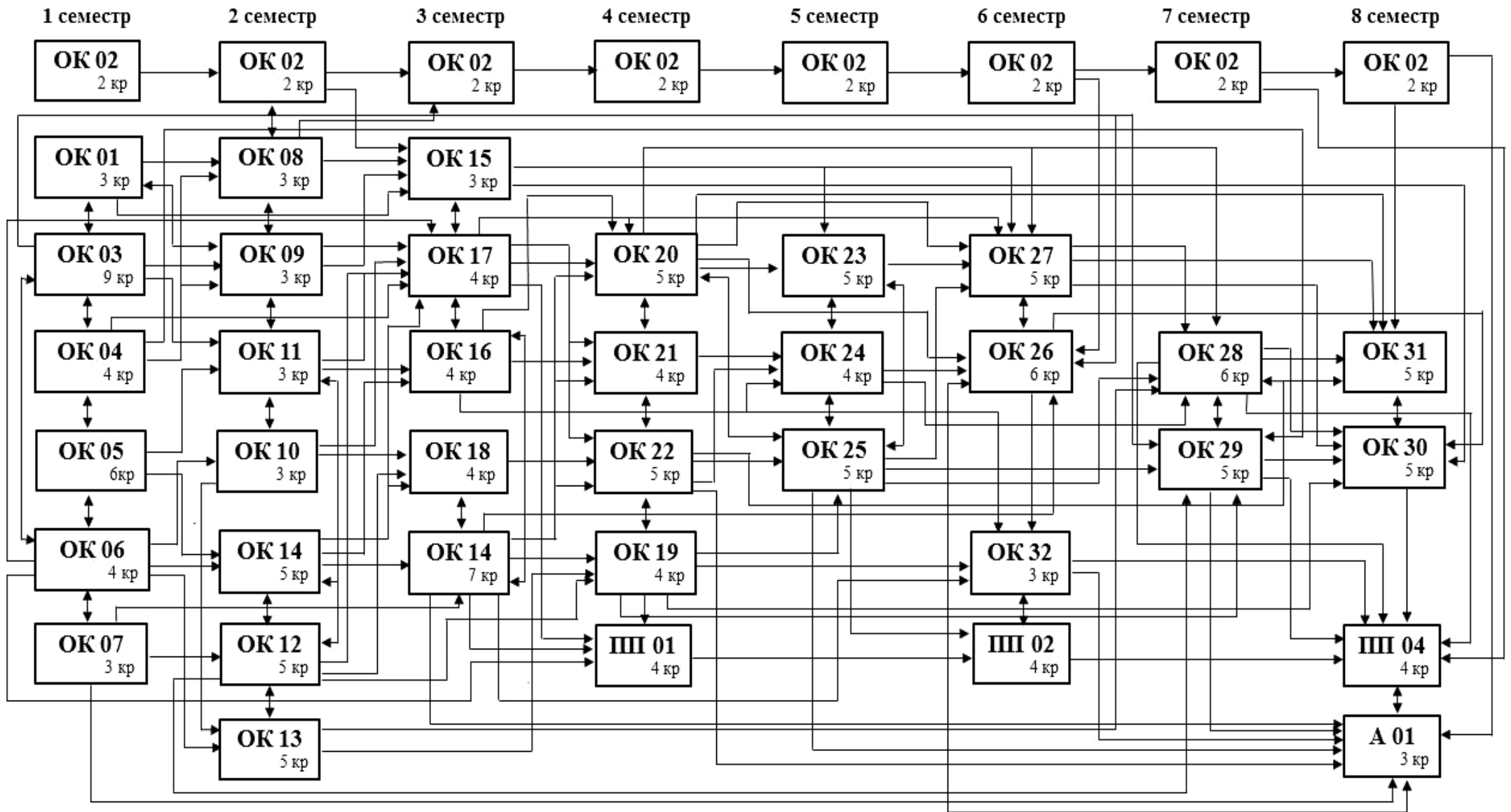

3. Форма атестації здобувачів вищої освіти	
Форми атестації здобувачів вищої освіти	Атестація випускників за ОПП «Політологія» зі спеціальності 052 Політологія здійснюється у формі публічного захисту кваліфікаційної (бакалаврської) роботи.
Вимоги до кваліфікаційної роботи та її публічного захисту	<p>Кваліфікаційна робота має передбачати розв'язання складної спеціалізованої задачі або практичної проблеми у політичній сфері, що характеризується комплексністю та невизначеністю умов, із застосуванням теорій та методів політичної науки.</p> <p>Стан готовності кваліфікаційної роботи здобувача вищої освіти до захисту визначається науковим керівником. Обов'язковою умовою допуску до захисту є успішне виконання здобувачем індивідуального навчального плану.</p> <p>У кваліфікаційній роботі не повинно бути академічного плагіату, фальсифікації та фабрикації.</p> <p>До захисту допускаються кваліфікаційні роботи, виконані здобувачем самостійно з дотриманням принципів академічної доброчесності. Кваліфікаційна робота перевіряється на плагіат за допомогою StrikePlagiarism та Unicheck. Кваліфікаційна робота має бути розміщена на офіційному сайті або в репозитарії закладу вищої освіти або його підрозділу Установлення відповідності засвоєних здобувачем вищої освіти рівня компетентностей вимогам стандартів вищої освіти відбувається через підсумкову атестацію, яка здійснюється публічно на засіданні екзаменаційної комісії.</p>
Документ, який отримує випускник на основі успішного проходження атестації	Атестація випускників завершується видачею документу встановленого зразка про присудження йому освітнього ступеню бакалавра із присвоєнням кваліфікації: бакалавр права.
4. Вимоги до наявності системи внутрішнього забезпечення якості вищої освіти	
В Університеті функціонує система забезпечення якості освітньої діяльності та якості вищої освіти (система внутрішнього забезпечення якості), яка передбачає здійснення Університетом таких процедур і заходів:	
Принципи та процедури забезпечення якості вищої освіти	Принципи та процедури забезпечення якості вищої освіти в Університеті Ушинського визначено у положеннях «Про внутрішнє забезпечення якості освітньої діяльності та якості вищої освіти в ДЗ «Південноукраїнський національний педагогічний університет імені К. Д. Ушинського», «Про організацію освітнього процесу в ДЗ «Південноукраїнський національний педагогічний університет імені К. Д. Ушинського», «Про організацію контролю та оцінювання знань студентів ДЗ «Південноукраїнський національний педагогічний університет імені К. Д. Ушинського», «Про порядок створення та організацію роботи екзаменаційної комісії», «Про проведення практики студентів ДЗ «Південноукраїнський національний педагогічний університет імені К. Д. Ушинського», «Про критерії, правила і процедури оцінювання навчально-методичної та організаційної діяльності науково-педагогічних працівників ДЗ «Південноукраїнський національний педагогічний університет імені К. Д. Ушинського», «Про освітню програму в ДЗ «Південноукраїнський національний педагогічний університет імені К. Д. Ушинського» за першим (бакалаврським), другим (магістерським) та третім (освітньо-науковим) рівнями»;

	<p>положеннях структурних підрозділів Університету Ушинського (деканат, кафедра, навчально-методичний відділ) та відповідних дорадчих органів: ученої ради Університету Ушинського, науково-методичної ради Університету Ушинського та соціально-гуманітарного факультету тощо.</p> <p>Система внутрішнього забезпечення якості освітньої діяльності та якості вищої освіти в Університеті Ушинського ґрунтується на таких принципах: академічна чесність і свобода; урахування освітніх потреб і очікувань здобувачів вищої освіти (студентоцентризм), усіх інших залучених сторін та суспільства; органічна єдність заходів із забезпечення якості вищої освіти з освітнім процесом; відкритість і прозорість; чесність і толерантність у взаєминах з усіма учасниками освітнього процесу, партнерами, роботодавцями; взаємодовіра і взаємна вимогливість; ініціативність; відповідальність за якість освітніх послуг та забезпечення цієї якості; лідерство; розвиток культури якості; нерозривний зв'язок зі світовою та національною історією, культурою, національними традиціями.</p> <p>Процедура забезпечення та моніторингу якості освітньої діяльності та якості вищої освіти Університету Ушинського передбачає: перегляд і постійний контроль та модернізацію освітніх програм; внутрішній аудит якості навчання здобувачів вищої освіти, діяльності структурних підрозділів Університету Ушинського, що організують та супроводжують освітній процес; встановлення зворотного зв'язку з учасниками освітнього процесу (опитування здобувачів вищої освіти, науково-педагогічних працівників, співробітників Університету); сприяння підвищенню кваліфікації науково-педагогічних працівників, співробітників Університету Ушинського; забезпечення доступності інформації щодо результатів діяльності Університету Ушинського всім зацікавленим сторонам на офіційному веб-сайті закладу; постійне вдосконалення інформаційної системи Університету Ушинського для створення ефективного інформаційно-освітнього середовища; запобігання та виявлення плагіату в працях викладачів Університету та здобувачів вищої освіти (текстові роботи студентів, зокрема, курсові, кваліфікаційні роботи), статті у фахових виданнях.</p> <p>Заходи із запобігання і виявлення академічної недоброчесності здійснюються відповідно до «Положення про академічну доброчесність учасників освітнього процесу Університету Ушинського», «Положення про комісію з питань доброчесності Університету Ушинського», «Положення про порядок виявлення та встановлення фактів недоброчесності Університету Ушинського». В Університеті Ушинського розроблено Інструкцію щодо процедури технічної перевірки на наявність текстових запозичень (академічного плагіату), де визначено, як здійснюється перевірка спеціальними комп'ютерними програмами StrikePlagiarism та Unicheck.</p>
<p>Моніторинг та періодичність перегляду освітніх програм</p>	<p>Моніторинг та процедура перегляду ОПП «Політологія» зі спеціальності 052 Політологія проводиться з метою підвищення якості освітньої та наукової діяльності, забезпечення належного рівня освітніх послуг і створення сприятливого й ефективного освітнього середовища для учасників освітнього процесу, відповідності освітньої програми цілям, очікуванням, потребам учасників освітнього процесу.</p>

	<p>Моніторинг якості підготовки здобувачів вищої освіти за ОПП здійснюється щорічно і передбачає: аналіз результатів, корегування робочого навчального плану, робочих програм навчальних дисциплін, програм практик.</p> <p>Періодичний перегляд ОПП «Політологія» здійснюється щонайменше один раз за повний курс навчання за освітньо-професійною програмою.</p> <p>Пропозиції щодо оновлення ОПП відображаються у відповідних структурних елементах і вносяться на розгляд вченої ради Університету.</p> <p>Критерії, за якими відбувається моніторинг та перегляд ОПП, формуються в результаті зворотного зв'язку з науково-педагогічними працівниками, здобувачами вищої освіти, випускниками (за наявності) і роботодавцями та в наслідок прогнозування розвитку галузі та потреб суспільства.</p>
<p>Оцінювання здобувачів вищої освіти</p>	<p>Оцінювання знань здобувачів вищої освіти, які навчаються за ОПП «Політологія» зі спеціальності 052 Політологія, здійснюється відповідно до положення «Про організацію контролю та оцінювання знань студентів ДЗ «Південноукраїнський національний педагогічний університет імені К. Д. Ушинського». Контрольними заходами оцінювання навчальних досягнень студентів є поточний, підсумковий контроль та атестація. Форми проведення та критерії оцінювання поточного й підсумкового контролю визначено в робочій програмі навчальної дисципліни. Атестація студентів здійснюється відповідно до положень «Про порядок створення та організацію роботи екзаменаційної комісії» та інших нормативно-правових документів Університету Ушинського.</p> <p>Рейтингове оцінювання студентів проводиться двічі на рік (після завершення заліково-екзаменаційних сесій).</p> <p>Оцінювання навчальних досягнень здобувачів здійснюється за 100-бальною шкалою ЄКТС та національною шкалою (відмінно, добре, задовільно, незадовільно; зараховано, не зараховано).</p> <p>Щорічно результати оцінювання якості навчання здобувачів вищої освіти обговорюються на засіданні кафедри, вчених рад факультету, Університету Ушинського та оприлюднюються на офіційному веб-сайті університету.</p>
<p>Оцінювання науково-педагогічних і педагогічних працівників</p>	<p>Щорічне оцінювання науково-педагогічних працівників, які забезпечують освітній процес за ОПП «Політологія» зі спеціальності 052 Політологія, здійснюють: кафедра, відділ аспірантури та докторантури, психологічна служба, студентська рада факультету, студентська рада Університету Ушинського, шляхом опитування, анкетування здобувачів вищої освіти; звітування викладачів за результатами освітньої, наукової, організаційної діяльності. Регулярне оприлюднення результатів оцінювання відбувається на засіданнях вчених рад факультету, Університету Ушинського та на офіційному веб-сайті Університету Ушинського.</p>
<p>Підвищення кваліфікації педагогічних, наукових і науково-педагогічних працівників</p>	<p>В Університеті Ушинського діє система підвищення кваліфікації науково-педагогічних працівників, що забезпечують освітній процес за ОПП «Політологія» зі спеціальності 052 Політологія у різних формах: курси, стажування, тренінги тощо (очно, дистанційно). Здійснюється контроль за впровадженням результатів підвищення кваліфікації в освітній процес на рівні кафедри Університету Ушинського.</p>

<p>Публічність інформації про освітні програми, ступені вищої освіти та кваліфікації.</p>	<p>На офіційному веб-сайті Університету Ушинського (https://pdu.edu.ua) розміщено ліцензію (відомості про право здійснення освітньої діяльності у сфері вищої освіти), ОПП «Політологія» першого (бакалаврського) рівня вищої освіти галузі знань 05 «Соціальні та поведінкові науки» за спеціальністю 052 Політологія, правила прийому до Університету Ушинського, програму вступного випробування (співбесіди) для здобуття освітнього ступеня «бакалавр» (на базі вищої освіти) і програму фахового випробування для вступу на основі ОКР молодшого спеціаліста, процедури навчання, викладання та оцінювання, що використовуються.</p> <p>На сторінці кафедри політичних наук і права офіційного веб-сайту Університету Ушинського розміщено інформацію про ОПП «Політологія» зі спеціальності 052 Політологія; наукову, навчальну, методичну, організаційну діяльність викладачів, що забезпечують реалізацію ОПП; програми вступних випробувань, презентацію спеціальності (https://pdu.edu.ua/spisok-kafedr/kaf-polit-nauk-prava#or).</p> <p>Кваліфікаційні (бакалаврські) роботи оприлюднюються через публічний захист, на сторінці кафедри офіційного веб-сайту Університету Ушинського.</p>
--	---

Перелік джерел, на яких базується ОПП

А. Офіційні документи:

1. Про вищу освіту : Закон України від 01.07.2014 р. № 1556-VII. URL: <https://zakon.rada.gov.ua/laws/show/1556-18#Text>
2. Про освіту : Закон України від 05.09.2017 р. № 2145-VIII. URL: <https://zakon.rada.gov.ua/laws/show/2145-19#Text>
3. Про внесення змін у додаток до постанови Кабінету Міністрів України від 23 листопада 2011 р. № 1341 : Постанова Кабінету Міністрів України від 25.06.2020 р. № 519. URL: <https://zakon.rada.gov.ua/laws/show/519-2020-%D0%BF#n2>.
4. Про затвердження переліку галузей знань і спеціальностей, за якими здійснюється підготовка здобувачів вищої освіти : Постанова Кабінету Міністрів України від 29.04.2015 р. № 266. URL: <https://zakon.rada.gov.ua/laws/show/266-2015-%D0%BF#Text>
5. Про затвердження Ліцензійних умов провадження освітньої діяльності : Постанова Кабінету Міністрів України від 30.12.2015 р. № 1187. URL: <https://zakon.rada.gov.ua/laws/show/1187-2015-%D0%BF#Text>.
6. Класифікатор професій ДК 003:2010: Національний класифікатор України затверджений Наказом Держспоживстандарту від 28.07.2010 р. № 327. URL: <https://zakon.rada.gov.ua/rada/show/va327609-10#Text>.
7. Стандарт вищої освіти України: перший (бакалаврський) рівень вищої освіти галузь знань 05 «Соціальні і поведінкові науки», спеціальність 052 «Політологія» : Наказ Міністерства освіти і науки України від 10.07.2020 р. № 911 URL: <https://mon.gov.ua>
8. Про особливості запровадження переліку галузей знань і спеціальностей, за якими здійснюється підготовка здобувачів вищої освіти, затвердженого постановою Кабінету Міністрів України від 29 квітня 2015 року № 266 : Наказ Міністерства освіти і науки України від 06.11.2015 р. № 1151. URL: <https://zakon.rada.gov.ua/laws/show/z1460-15#Text>

Корисні посилання:

9. Стандарти і рекомендації щодо забезпечення якості в Європейському просторі вищої освіти (ESG). Київ : ТОВ «ЦС», 2015. 32 с. URL: https://www.britishcouncil.org.ua/sites/default/files/standards-and-guidelines_for_qa_in_the_ehea_2015.pdf.
10. Міжнародна стандартна класифікація освіти : Інститут статистики ЮНЕСКО, 2011р. URL: http://uis.unesco.org/sites/default/files/documents/international-standard-classification-of-education-isced-2011-ru_0.pdf.
11. Методичні рекомендації щодо розроблення стандартів вищої освіти : затверджено Наказом Міністерства освіти і науки України від 01.06.2017 р. № 600. URL: <https://mon.gov.ua/storage/app/media/vishcha-osvita/rekomendatsii-1648.pdf>.
12. Розроблення освітніх програм. Методичні рекомендації / В. М. Захарченко, В. І. Луговий, Ю. М. Рашкевич, Ж. В. Таланова ; за ред. В. Г. Кременя. Київ : ДП «НБЦ «Пріоритети», 2014. 120 с. URL: http://ibhb.chnu.edu.ua/uploads/files/metodrada/Rozroblennya_osv_program.pdf.