

Міністерство освіти і науки України

Державний заклад «Південноукраїнський національний педагогічний  
університет імені К. Д. Ушинського»

**Схвалено**

Ученою радою Державного закладу  
«Південноукраїнський національний  
педагогічний університет  
імені К. Д. Ушинського»  
протокол № 11 від «27» травня 2016 р.

**Затверджено**

Ректор Державного закладу  
«Південноукраїнський національний  
педагогічний університет  
імені К. Д. Ушинського»

О. Я. Чебикін  
каз № 112 від «30» травня 2016 р.



**ОСВІТНЬО-ПРОФЕСІЙНА ПРОГРАМА  
ПРАВО**

<b>РІВЕНЬ ВИЩОЇ ОСВІТИ</b>	<b><u>Перший (бакалаврський) рівень</u></b> (назва рівня вищої освіти)
<b>СТУПІНЬ ВИЩОЇ ОСВІТИ</b>	<b><u>Бакалавр</u></b> (назва ступеня вищої освіти)
<b>ГАЛУЗЬ ЗНАНЬ</b>	<b>08 Право</b> (шифр та назва галузі знань)
<b>СПЕЦІАЛЬНІСТЬ</b>	<b><u>081 Право</u></b> (код та найменування спеціальності)

Одеса – 2016

Осв  
(бакалавр  
081 Пра

ВНЕСЕНО

кафедрою політичних наук і права соціально-гуманітарного факультету Державного закладу «Південноукраїнський національний педагогічний університет імені К. Д. Ушинського»

### ЗАТВЕРДЖЕНО ТА ВВЕДЕНО В ДІЮ

наказом ректора від № 112 від «30» травня 2016 р. для відповідного рівня вищої освіти за спеціальністю 081 Право з 01 вересня 2016 р.

### РОЗРОБНИКИ:

*Наумкіна Світлана Михайлівна* – доктор політичних наук, професор, завідувач кафедри політичних наук і права, Державний заклад «Південноукраїнський національний педагогічний університет імені К. Д. Ушинського»

*Гедікова Наталя Пилипівна* – доктор політичних наук, професор, професор кафедри політичних наук і права, Державний заклад «Південноукраїнський національний педагогічний університет імені К. Д. Ушинського»

*Долженков Олександр Федорович* – доктор юридичних наук, професор, професор кафедри політичних наук і права, Державний заклад «Південноукраїнський національний педагогічний університет імені К. Д. Ушинського»

*Музиченко Ганна В'ячеславівна* – доктор політичних наук, професор, професор кафедри політичних наук і права, Державний заклад «Південноукраїнський національний педагогічний університет імені К. Д. Ушинського»

*Тесля Лариса Вікторівна* – кандидат юридичних наук, доцент кафедри правознавства Одеського національного економічного університету

### Рецензії-відгуки зовнішніх стейкхолдерів:

Лазур Ярослав Володимирович – доктор юридичних наук, професор, декан юридичного факультету Ужгородського національного університету

Лебедін Юрій Ілліч – адвокат (м. Одеса)

### ВВЕДЕНО ВПЕРШЕ

## II Загальна характеристика

<b>Рівень вищої освіти</b>	Перший (бакалаврський) рівень
<b>Ступінь вищої освіти</b>	Бакалавр
<b>Галузь знань</b>	08 Право
<b>Спеціальність</b>	081 Право
<b>Обмеження щодо форм навчання</b>	Немає
<b>Освітня кваліфікація</b>	Бакалавр права
<b>Кваліфікація в дипломі</b>	Ступінь вищої освіти – бакалавр Спеціальність – Право
<b>Опис предметної області</b>	<p>Основною метою сучасної вищої юридичної освіти є засвоєння студентами базових засад права, вивчення системи юридичних наук у межах широкого кола галузей права, формування адекватного сприйняття та розуміння права як регулятора суспільних відносин.</p> <p><b>Об'єктами вивчення є:</b> теоретичні та прикладні компоненти юридичного знання; галузі матеріального та процесуального права, основи міжнародного та європейського права.</p> <p><b>Цілі навчання:</b> формування здатності розв'язувати складні спеціалізовані завдання та практичні проблеми у сфері права з розумінням природи і змісту його основних правових інститутів, меж правового регулювання різних суспільних відносин, фундаментальної ролі юриста в утвердженні верховенства права через захист прав і свобод людини, а також формування творчої, національно-свідомої, гармонійно розвиненої особистості майбутнього компетентного фахівця-правника.</p> <p><b>Теоретичний зміст предметної області:</b> сутність юридичної науки, особливості формування та тенденції розвитку; теоретична база права, загальнотеоретичні правові поняття та категорії; теоретичні підходи про загальні закономірності виникнення, розвитку і функціонування держави і права, окремих правових систем і традицій, політико-правових учень; принципи верховенства права та правової держави, природні та невідчужені права і свободи людини; ціннісні засад права та юриспруденції; система права та законодавства, механізми правового регулювання у різних галузях права; галузі публічного права (конституційне, міжнародне публічне, фінансове) і приватного права (цивільне,</p>

	<p>господарське, сімейне); норми матеріального і процесуального права; застосування нормативно-правових актів; принципи забезпечення законності та правопорядку, безпеки особистості, суспільства, держави.</p> <p><b>Методи:</b> методологічні підходи та методи (філософські, загальнонаукові та конкретно-наукові, в тому числі методи системного аналізу).</p> <p><b>Інструменти та обладнання:</b> інформаційно-аналітичні інструменти, системи підтримки прийняття управлінських рішень, спеціальне програмне забезпечення.</p>
<b>Академічні права випускників</b>	<p>Після завершення навчання за освітньою програмою першого (бакалаврського) рівня вищої освіти, що відповідає шостому кваліфікаційному рівню за Національною рамкою кваліфікації можна продовжити освіту за освітньою програмою другого (магістерського) рівня вищої освіти, що відповідає сьомому кваліфікаційному рівню за Національною рамкою кваліфікації за спеціальностями 081 «Право», 082 «Міжнародне право», або спорідненими за магістерськими освітньо-науковими / освітньо-професійними програмами вищої освіти.</p>

### III Обсяг кредитів ЄКТС, необхідний для здобуття відповідного ступеня вищої освіти

<b>Обсяг освітньої програми бакалавра</b>	<p>На базі наявності повної загальної середньої освіти становить 240 кредитів ЄКТС.</p> <p>На базі ступеня «молодший бакалавр» (освітньо-кваліфікаційного рівня «молодший спеціаліст») заклад вищої освіти має право визнати та перезарахувати кредити ЄКТС, отримані в межах попередньої освітньої програми підготовки молодшого бакалавра (молодшого спеціаліста).</p> <p>Мінімум 50% обсягу освітньої програми має бути спрямовано на забезпечення загальних та спеціальних (фахових) компетентностей за спеціальністю.</p>
---	--

### IV Перелік компетентностей випускника

<b>Інтегральна компетентність</b>	КІ	Здатність розв'язувати складні спеціалізовані задачі та практичні проблеми у галузі правової діяльності або у процесі навчання, які передбачають застосування певних теорій та методів відповідної науки і характеризується комплексністю та невизначеністю умов.
<b>Загальні компетентності</b>	КЗ-01	Здатність до абстрактного мислення, аналізу та синтезу.

	KЗ-02	Знання та розуміння предметної галузі, професії; основних концепцій, базових категорій, юридичних понять.
	KЗ-03	Здатність здійснювати усну і письмову комунікацію професійного спрямування державною та іноземною мовами.
	KЗ-04	Навички використання інформаційних і комунікаційних технологій для пошуку, оброблення, аналізу та використання інформації з різних джерел.
	KЗ-05	Здатність вчитися і оволодівати сучасними знаннями, проводити дослідження на відповідному рівні.
	KЗ-06	Здатність до генерування нових ідей (креативність), прийняття обґрунтованих рішень, адаптації та дії в новій ситуації.
	KЗ-07	Здатність працювати в команді, налагоджувати міжособистісної взаємодії, мотивувати людей та рухатися до спільної мети при вирішенні професійних завдань, бути критичним та самокритичним.
	KЗ-08	Здатність працювати автономно, визначати, формулювати та розв'язувати проблеми, аналізувати соціально-значущі і політико-правові процеси та приймати обґрунтовані рішення.
	KЗ-09	Цінування та повага різноманітності та мультикультурності, здатність працювати в міжнародному контексті.
	KЗ-10	Здатність діяти на основі етичних міркувань (мотивів); з урахуванням соціальної відповідальності та громадянських зобов'язань, з повагою ставитися до права й закону.
<b>Спеціальні (фахові, предметні) компетентності</b>	<b>Спеціальні (фахові) компетентності:</b>	
	KФЗ-01	Знання понятійно-категоріального апарату, методів теорії права та системи юридичних наук відповідно до конкретних галузей права.
	KФЗ-02	Знання історико-політичних аспектів становлення й розвитку права, окремих правових систем і традицій, політико-правових учень.
	KФЗ-03	Знання ціннісних засад права та юриспруденції, усвідомлення основ і приписів професійної етики правника.
	KФЗ-04	Розуміння необхідності поваги до честі та гідності особистості, захисту прав і свобод людини і

	громадянина.
КФЗ-05	Володіння знаннями про систему права та законодавства, механізми правового регулювання у різних галузях права, а також про стан юридичної практики.
КФЗ-06	Володіння знаннями, необхідними для оперативного вирішення проблемних питань у галузях публічного права (конституційне, міжнародне публічне, фінансове) та приватного права (цивільне, господарське, сімейне).
КФЗ-07	Знання специфічних форма та напрямків практичної діяльності правника в межах дисциплін адвокатської діяльності та нотаріату.
<b>Когнітивні уміння в предметній сфері:</b>	
КФК-01	Уміння здійснювати правильну юридичну кваліфікацію конкретної судової чи правозастосовної справи, аналізувати норми чинного законодавства та матеріали судової практики, знаходити оптимальні способи подолання прогалин та колізій у праві.
КФК-02	Уміння визначати можливі варіанти розвитку конкретної судової чи правозастосовної справи, планування конкретних процесуальних чи інших юридично значущих дій та актів.
КФК-03	Уміння виявляти та усувати причини й умови, що сприяють вчиненню правопорушень.
КФК-04	Уміння реалізовувати норми матеріального і процесуального права в професійній діяльності, правильно застосовувати нормативно-правові акти.
КФК-05	Уміння використовувати в науковій роботі необхідні комп'ютерні програмні продукти й електронні ресурси – з огляду на потребу моніторингу динаміки оновлення нормативної бази, пошуку й опрацювання значних масивів нормативних актів та доктринальної літератури, а також підготовки юридичних висновків та інших матеріалів доктринального характеру.
<b>Практичні навички в предметній сфері:</b>	
КФП-01	Діяти на основі розвинутої правосвідомості, правового мислення і правової культури, забезпечувати дотримання законодавства суб'єктами права.
КФП-02	Здатність прийняття участі в розробці нормативно-правових актів.

	КФП-03	Здатність здійснювати професійну діяльність у повній відповідності до закону, забезпечувати законність та правопорядок, безпеку особистості, суспільства, держави в межах виконання своїх посадових обов'язків.
	КФП-04	Здатність проводити правову експертизу нормативно-правових актів, створювати проекти правозастосовчих актів; тлумачити нормативно-правові акти, надавати кваліфіковані юридичні висновки і консультації.
	КФП-05	Здатність інформаційного обслуговування працівників організації, консультування працівників організації та інших визначених законодавством отримувачів правової інформації з питань законодавства та правової політики.

## **V Нормативний зміст підготовки здобувачів вищої освіти, сформульований у термінах результатів навчання**

Після здобуття освітнього ступеня бакалавра випускник спеціальності 081 Право може працювати в органах публічної адміністрації України (органах державної влади і місцевого самоврядування), а також у державних та комунальних підприємствах, установах чи організаціях, підприємствах недержавної форми власності як суто юридичного спрямування, так і тих, що функціонують у різноманітних сферах суспільного життя.

### Програмні результати навчання

<b>Когнітивна сфера</b>	ПРНК-01	Називати наукові методи та категорії юридичної науки.
	ПРНК-02	Інтерпретувати поняття, юридичний статус і практичну значущість різних джерел права та можливість їх використання при регулюванні дій / діяльності суб'єктів права.
	ПРНК-03	Застосовувати юридичні знання та набуті вміння для оперативного розв'язання проблемних ситуацій у відповідній галузі права чи в рамках певного інституту, а також для надання кваліфікованого висновку на основі отриманих знань.
	ПРНК-04	Кваліфіковано використовувати юридичні інструментарії при вирішенні правових проблем на підставі вивчення та аналізу стану забезпечення верховенства принципу захисту прав, свобод і законних інтересів людини.

	ПРНК-05	Застосувати основні методи аналізу, інноваційні підходи для вирішення професійних завдань, використовувати новітні ІТ-технології у професійній діяльності.
	ПРНК-06	Демонструвати володіння фаховою лексикою українською і іноземною мовами для розв'язання фахових комунікативних завдань.
	ПРНК-07	Здійснювати аналіз змісту нормативно-правових актів та проводити правову експертизу; формулювати та обґрунтовувати юридичні висновки, пропозиції, рекомендації.
	ПРНК-08	Оцінювати ефективність локальних нормативних актів на основі даних статистичної звітності, бухгалтерського обліку та аналізу стану локальної правотворчості.
<b>Афективна сфера</b>	ПРНА-01	Використовувати навички роботи зі значними масивами спеціалізованої інформації нормативного та доктринального характеру; вміння сформулювати власну внутрішньо цілісну, логічну й обґрунтовану позицію на основі максимально повного опрацювання джерельної бази.
	ПРНА-02	Брати участь у дискусіях та демонструвати здатність тлумачити чинне законодавство, навички оперативного та ефективного орієнтування в нормативній базі, розрізнення джерел права із врахуванням їх юридичної сили та ієрархії, вирішення проблеми конкуренції норм законодавства.
	ПРНА-03	Пояснювати й реалізовувати правові засади щодо регулювання відносин, пов'язаних з основами конституційного ладу, правового статусу особи, народовладдям, територіальним устроєм суспільства і держави, тощо.
	ПРНА-04	Дотримуватися у професійній діяльності принципів соціальної відповідальності та етичних стандартів правничої професії; виконувати професійні обов'язки відповідно до принципів незалежності, верховенства права, законності, конфіденційності тощо; нести професійну відповідальність за прийняті правові рішення, у тому числі у



		непередбачуваних умовах.
	ПРНА-05	Демонструвати навички самостійної роботи, правого мислення, відкритості до нових знань, бути критичним і самокритичним.
	ПРНА-06	Демонструвати навички взаємодії з іншими людьми, вміння працювати в групах, а також навички активної участі у навчальному процесі та професійній діяльності й обстоювання власної позиції.
<b>Психомоторна сфера</b>	ПРНП-01	Ідентифікувати основні теорії, принципи, методи та поняття історико-теоретичних, галузевих та спеціальних юридичних наук в навчанні та професійній діяльності.
	ПРНП-02	Впроваджувати у професійну діяльність нові методики і науково-технічні досягнення.
	ПРНП-03	Демонструвати знання та навички, набуті у процесі навчання та професійної діяльності, включаючи певні знання сучасних досягнень прикладних, галузевих та міжгалузевих юридичних наук, здійснювати критичне осмислення основних теорій, принципів, методів і понять сучасної юридичної науки.
	ПРНП-04	Демонструвати володіння практичними навичками щодо оперативного та якісного збору, перевірки інформації, її належного джерельного оформлення – під час підготовки наукових робіт, офіційних документів чи юридичних висновків.
	ПРНП-05	Вдосконалювати методи та форми здійснення юридичної діяльності, навички ведення юридичної справи, як здійснення певного комплексу процесуальних юридично значущих дій, пов'язаних з вирішенням конкретної життєвої ситуації.
	ПРНП-06	Практикувати у галузі юридичної діяльності, приймати участь в розробці нормативно-правових актів.

## VI Форми атестації здобувачів вищої освіти

<b>Форми атестації здобувачів вищої освіти</b>	Атестація здобувачів вищої освіти здійснюється у формі: 1) Атестаційний екзамен з теорії і історії права (теорія держави і права, історія держави і права України); 2) Атестаційний екзамен з галузевого права (цивільне
--	--

	право та процес, адміністративне право та процес, господарське право та процес, кримінальне право та процес).
<b>Вимоги до кваліфікаційної роботи</b>	Не передбачено
<b>Вимоги до атестаційного екзамену (екзаменів)</b>	Атестаційні екзамени мають передбачати оцінювання досягнень результатів навчання здобувача вищої освіти, визначених цією освітньо-професійною програмою. Атестація здобувачів першого (бакалаврського) рівня вищої освіти щодо встановлення фактичної відповідності рівня освітньої підготовки вимогам освітньо-професійної програми здійснюється Екзаменаційною комісією із зазначеної спеціальності після виконання здобувачами у повному обсязі навчального плану.
<b>Вимоги до публічного захисту (демонстрації)</b>	Атестація здійснюється відкрито і публічно.

## **VII Вимоги до наявності системи внутрішнього забезпечення якості вищої освіти**

У Державному закладі «Південноукраїнський національний педагогічний університет імені К. Д. Ушинського» функціонує система забезпечення вищим навчальним закладом якості освітньої діяльності та якості вищої освіти (система внутрішнього забезпечення якості) на основі Положення про систему забезпечення якості освітньої діяльності та якості вищої освіти (внутрішнього забезпечення якості), затвердженого вченою радою Державного закладу «Південноукраїнський національний педагогічний університет імені К. Д. Ушинського» протокол № 7 від 28 січня 2016 р., яка передбачає здійснення таких процедур і заходів:

<b>Принципи та процедури забезпечення якості освіти вищої</b>	<ol style="list-style-type: none"> <li>1) визначення принципів та процедур забезпечення якості вищої освіти;</li> <li>2) здійснення моніторингу та періодичного перегляду освітніх програм;</li> <li>3) щорічне оцінювання здобувачів вищої освіти, науково-педагогічних працівників вищого навчального закладу та регулярне оприлюднення результатів таких оцінювань на офіційному веб-сайті вищого навчального закладу, на інформаційних стендах та в будь-який інший спосіб;</li> <li>4) забезпечення підвищення кваліфікації науково-педагогічних працівників;</li> <li>5) забезпечення наявності необхідних ресурсів для</li> </ol>
---	--

	<p>організації освітнього процесу, у тому числі самостійної роботи студентів, за кожною освітньою програмою;</p> <p>6) забезпечення наявності інформаційних систем для ефективного управління освітнім процесом;</p> <p>7) забезпечення публічності інформації про освітні програми, ступені вищої освіти та кваліфікації;</p> <p>8) забезпечення ефективної системи запобігання та виявлення академічного плагіату у наукових працях працівників вищих навчальних закладів і здобувачів вищої освіти;</p> <p>9) інших процедур і заходів.</p> <p>Система забезпечення Університетом Ушинського якості освітньої діяльності та якості вищої освіти (система внутрішнього забезпечення якості) за поданням Університету оцінюється Національним агентством із забезпечення якості вищої освіти або акредитованими ним незалежними установами оцінювання та забезпечення якості вищої освіти на предмет її відповідності вимогам до системи забезпечення якості вищої освіти, що затверджуються Національним агентством із забезпечення якості вищої освіти, та міжнародним стандартам і рекомендаціям щодо забезпечення якості вищої освіти.</p>
<p><b>Моніторинг та періодичність перегляду освітніх програм</b></p>	<p>Моніторинг і періодичний перегляд програм здійснюється з метою забезпечення їх відповідності потребам студентів, суспільства і спрямовані на безперервне їх вдосконалення.</p> <p>Моніторинг та періодичний перегляд освітніх програм здійснюється випускаючою кафедрою, науково-методичною радою соціально-гуманітарного факультету, науково-методичною радою Університету. Програми регулярно переглядаються та оновлюються із залученням до цього процесу здобувачів вищої освіти, фахівців.</p>
<p><b>Оцінювання здобувачів вищої освіти, науково-педагогічних і педагогічних працівників</b></p>	<p>Здійснюють щорічне оцінювання здобувачів вищої освіти навчально-методичний відділ, деканати, кафедри Університету.</p>

## **Х Перелік нормативних документів, на яких базується Стандарт вищої освіти**

Освітньо-професійна програма розроблена на основі таких нормативних документів:

1. Закон України «Про вищу освіту»: від 01.07.2014 № 1556-УІІ // Відомості Верховної Ради. – 2014. – № 37, 38.

2. Національна рамка кваліфікацій [Електронний ресурс] / Постанова Кабінету Міністрів України від 23 листопада 2011 р. № 1341. – Режим доступу: <http://zakon5.rada.gov.ua>.

3. Національний класифікатор України: «Класифікатор професій» ДК 003:2010.– К. : Видавництво «Соцінформ», 2010.

4. Національний класифікатор України: «Класифікація видів економічної діяльності» ДК 009:2010.

5. Области образования и профессиональной подготовки 2013 (МСКО-О 2013): сопроводительное руководство к Международной стандартной классификации образования 2011 [Електронний ресурс]. – Режим доступу: <http://www.uis.unesco.org/Education/Documents/isced-fields-of-education-training-2013RU.pdf>

6. Про затвердження кваліфікаційних характеристик професій (посад) педагогічних та науково-педагогічних працівників навчальних закладів [Електронний ресурс] / Наказ МОН України від 01.06.13 № 665. – Режим доступу: <http://osvita.ua/legislation/other/37302/>

7. Про затвердження Переліку галузей знань і спеціальностей, за якими здійснюється підготовка здобувачів вищої освіти [Електронний ресурс] / Постанова Кабінету Міністрів України від 29 квітня 2015 р. № 266. – Режим доступу: <http://zakon4.rada.gov.ua/laws/show/266-2015-п>.

8. Розроблення освітніх програм: методичні рекомендації / авт.: В. М. Захарченко, В. І. Луговий, Ю. М. Рашкевич, Ж. В. Таланова / за ред. В. Г. Кременя. – К. : ДП «НВЦ «Пріоритети», 2014. – 120 с.

9. Довідник користувача ЄКТС-2015 [Електронний ресурс]. – Режим доступу: <http://naps.gov.ua/ua/press/announcements/860/>

10. TUNING (Education). Reference Points for the Design and Delivery of Degree Programmes in Education [Електронний ресурс]. – Режим доступу: <http://www.unideusto.org/tuningeu/publications/269-reference-points-for-the-design-and-delivery-of-degree-programmes-in-education.html>

11. ESG [Електронний ресурс]. – Режим доступу: [http://ihed.org.ua/images/pdf/standards-and-guidelines\\_for\\_qa\\_in\\_the\\_ehea\\_2015.pdf](http://ihed.org.ua/images/pdf/standards-and-guidelines_for_qa_in_the_ehea_2015.pdf).

12. ISCED (МСКО) 2011 [Електронний ресурс]. – Режим доступу: <http://www.uis.unesco.org/education/documents/isced-2011-en.pdf>.

13. ISCED-F (МСКО-Г) 2013 – <http://www.uis.unesco.org/Education/Documents/isced-fields-of-education-training-2013.pdf>.

14. International Standard Classification of Occupations 2008 (ISCO-08))  
[Електронний ресурс]. – Режим доступу:  
<http://www.ilo.org/public/english/bureau/stat/isco/isco08/>

15. TUNING (для ознайомлення зі спеціальними (фаховими)  
компетентностями та прикладами стандартів [Електронний ресурс]. – Режим  
доступу: <http://www.unideusto.org/tuningeu/>

## Пояснювальна записка

Таблиця 1.

Матриця відповідності визначених освітньою програмою підготовки здобувачів першого (бакалаврського) рівня вищої освіти – бакалавр – з галузі знань 08 Право за спеціальністю 081 Право, на кафедрі політичних наук і права соціально-гуманітарного факультету Державного закладу «Південноукраїнський національний педагогічний університет імені К. Д. Ушинського» компетентностей дескрипторам НРК (6-й бакалаврський рівень)

Класифікація компетентностей за НРК	Знання	Уміння	Комунікація	Відповідальність та автономія
<b>Загальні компетентності</b>				
КЗ-01	+	+		
КЗ-02	+	+		
КЗ-03	+	+	+	+
КЗ-04	+	+	+	
КЗ-05	+	+		+
КЗ-06		+	+	
КЗ-07		+	+	+
КЗ-08	+	+		+
КЗ-09		+	+	+
КЗ-10		+	+	+
<b>Спеціальні (фахові) компетентності</b>				
КФЗ-01	+	+		
КФЗ-02	+	+		
КФЗ-03	+	+		
КФЗ-04	+	+		
КФЗ-05	+	+		+
КФЗ-06	+	+	+	+
КФЗ-07	+	+		+
КФК-01	+	+	+	+
КФК-02	+	+	+	+
КФК-03		+	+	+
КФК-04	+	+	+	+
КФК-05	+	+		
КФП-01	+	+		+
КФП-02	+	+	+	+
КФП-03		+		+
КФП-04	+	+	+	+
КФП-05		+	+	+

Таблиця 2.

Матриця відповідності результатів навчання та компетентностей, визначених освітньою програмою підготовки здобувачів першого (бакалаврського) рівня вищої освіти – бакалавр – з галузі знань 08 Право за спеціальністю 081Право на кафедрі політичних наук і права соціально-гуманітарного факультету Державного закладу «Південноукраїнський національний педагогічний університет імені К. Д. Ушинського»  
(6-й бакалаврський рівень)

Програмні результати навчання	Інтегральна компетентність	Компетентності																										
		Загальні компетентності										Спеціальні (фахові) компетентності																
		КЗ-01	КЗ-02	КЗ-03	КЗ-04	КЗ-05	КЗ-06	КЗ-07	КЗ-08	КЗ-09	КЗ-10	КФЗ-01	КФЗ-02	КФЗ-03	КФЗ-04	КФЗ-05	КФЗ-06	КФЗ-07	КФК-01	КФК-02	КФК-03	КФК-04	КФК-05	КФП-01	КФП-02	КФП-03	КФП-04	КФП-05
<b>Когнітивна сфера</b>																												
ПРНК-01	+		+									+						+	+									
ПРНК-02	+		+	+			+					+			+	+												
ПРНК-03	+						+		+				+		+	+			+		+		+		+		+	
ПРНК-04	+	+		+					+			+			+		+		+		+							
ПРНК-05	+	+			+																	+					+	
ПРНК-06	+	+		+				+																+		+	+	
ПРНК-07	+	+			+	+	+		+									+								+		
ПРНК-08	+	+							+							+	+		+					+				
<b>Афективна сфера</b>																												
ПРНА-01	+		+	+			+		+			+	+					+				+		+		+		
ПРНА-02	+	+	+	+			+				+		+	+		+	+		+							+		
ПРНА-03	+			+									+	+	+	+			+		+							
ПРНА-04	+										+		+	+												+		
ПРНА-05	+				+	+		+	+						+								+				+	
ПРНА-06	+				+		+	+		+			+	+									+					
<b>Психомоторна сфера</b>																												
ПРНП-01	+	+	+									+	+	+			+	+										
ПРНП-02	+				+	+	+													+		+						
ПРНП-03	+					+	+											+	+	+	+			+			+	
ПРНП-04	+			+	+	+	+												+		+		+					
ПРНП-05	+				+	+									+		+	+	+	+	+	+					+	
ПРНП-06	+			+	+		+	+		+	+		+	+	+	+	+						+	+	+	+	+	

# 1. Перелік компонент освітньо-професійної програми та їх логічна послідовність

## Перелік компонент ОПП

Код н/д	Компоненти освітньо-професійної програми (навчальні дисципліни, курсові роботи, практики, атестація)	Кількість кредитів	Форма підсумкового контролю
1	2	3	4
<b>Обов'язкові компоненти ОПП</b>			
ОК 01	Історія України	3	екзамен
ОК 02	Іноземна мова (за проф. спрямуванням)	6	залік, екзамен
ОК 03	Історія української культури	3	залік
ОК 04	Філософія	5	екзамен
ОК 05	Українська мова (за проф. спрямуванням)	3	екзамен
ОК 06	Нові інформаційні технології	3	екзамен
ОК 07	Юридична деонтологія	3	залік
ОК 08	Історія політико-правових вчень	6	екзамен
ОК 09	Історія держави і права зарубіжних країн	6	екзамен
ОК 10	Конституційне право України	4	екзамен
ОК 11	Психологія	3	залік
ОК 12	Педагогіка	3	екзамен
ОК 13	Історія держави і права України	6	екзамен
ОК 14	Теорія держави і права	5	екзамен
ОК 15	Фізичне виховання (секція за вибором)	4	залік
ОК 16	Основи економічної теорії	5	екзамен
ОК 17	Юридична психологія	3	Залік
ОК 18	Адміністративне право та процес	5	екзамен
ОК 19	Політологія	4	екзамен
ОК 20	Римське право	5	екзамен
ОК 21	Цивільне право	9	залік, екзамен
ОК 22	Цивільний процес	6	екзамен
ОК 23	Державне будівництво та місцеве самоврядування	3	Залік
ОК 24	Кримінальне право	10	залік, екзамен
ОК 25	Господарське право	6	екзамен
ОК 26	Трудове право	5	екзамен
ОК 27	Екологічне право	3	залік
ОК 28	Господарський процес	5	екзамен
ОК 29	Міжнародне публічне право	6	екзамен
ОК 30	Кримінальний процес	6	екзамен
ОК 31	Нотаріат і адвокатура	3	залік
ОК 32	Адміністративне судочинство	3	залік
ОК 33	Податкове право	3	залік
ОК 34	Фінансове право	3	Залік
ОК 35	Криміналістика	6	екзамен
ОК 36	Курсова робота з дисципліни «Теорія держави і права»	2	залік
ОК 37	Курсова робота за фахом	2	залік
<i>Практична підготовка</i>			
ПП 01	Навчальна (ознайомлювальна) практика	3	залік
ПП 02	Виробнича практика (за спеціальністю)	4	залік
ПП 03	Виробнича практика (за спеціальністю)	3	залік
<i>Державна атестація</i>			
АЕ 01	Атестаційний екзамен з теорії і історії права (теорія держави і права, історія держави і права України)		екзамен



1	2	3	4
АЕ 02	Атестаційний екзаме́н з галузевого права (цивільне право та процес, адміністративне право та процес, господарське право та процес, кримінальне право та процес)		екзамен
<b>Загальний обсяг обов'язкових компонент:</b>		<b>176</b>	
<b>Вибіркові компоненти ОПП</b>			
<i>Вибірковий блок «Ювенальна юстиція»</i>			
ВБ 1.01	Латинська мова	4	Залік
ВБ 1.02	Національна економіка	3	Залік
ВБ 1.03	Конфліктологія	3	Залік
ВБ 1.04	Україна в Європейському просторі	3	Залік
ВБ 1.05	Вікова психологія	3	Залік
ВБ 1.06	Ювенальне право	5	Екзамен
ВБ 1.07	Сімейне право	5	Екзамен
ВБ 1.08	Основи наукових досліджень	3	Залік
ВБ 1.09	Профілактика та запобігання дитячій злочинності	3	Залік
ВБ 1.10	Психологія девіантної поведінки	5	Залік
ВБ 1.11	Корпоративне право	4	Екзамен
ВБ 1.12	Основи інтелектуальної власності	4	Залік
ВБ 1.13	Охорона праці	3	Залік
ВБ 1.14	Міжнародний захист прав людини	5	Екзамен
ВБ 1.15	Організаційна культура	2	Залік
ВБ 1.16	Запобігання та протидія корупції	5	Екзамен
ВБ 1.18	Виконавче провадження	4	Екзамен
<i>Вибірковий блок «Освітнє право»</i>			
ВБ 2.01	Латинська мова	4	Залік
ВБ 2.02	Національна економіка	3	Залік
ВБ 2.03	Конфліктологія	3	Залік
ВБ 2.04	Освітнє право країн ЄС	3	Залік
ВБ 2.05	Нормативно-правові основи освіти	3	Залік
ВБ 2.06	Ювенальне право	5	Екзамен
ВБ 2.07	Сімейне право	5	Екзамен
ВБ 2.08	Основи наукових досліджень	3	Залік
ВБ 2.09	Правові аспекти управління закладом освіти	3	Залік
ВБ 2.10	Право соціального захисту	5	Залік
ВБ 2.11	Правові засади електронного документообігу	4	Екзамен
ВБ 2.12	Охорона праці	3	Залік
ВБ 2.13	Основи інтелектуальної власності	4	Залік
ВБ 2.14	Міжнародний захист прав людини	5	Екзамен
ВБ 2.15	Організаційна культура	2	Залік
ВБ 2.16	Запобігання та протидія корупції	5	Екзамен
ВБ 2.18	Виконавче провадження	4	Екзамен
<i>Вибірковий блок «Юридична психологія»</i>			
ВБ 3.01	Латинська мова	4	Залік
ВБ 3.02	Національна економіка	3	Залік
ВБ 3.03	Конфліктологія	3	Залік
ВБ 3.04	Україна в Європейському просторі	3	Залік
ВБ 3.05	Поліграф та психофізіологічна характеристика особистості	3	Залік
ВБ 3.06	Ювенальне право	5	Екзамен
ВБ 3.07	Сімейне право	5	Екзамен
ВБ 3.08	Основи наукових досліджень	3	Залік
ВБ 3.09	Психологія слідчої діяльності	3	Залік
ВБ 3.10	Психологія девіантної поведінки	5	Залік

1	2	3	4
ВБ 3.11	Правові механізми забезпечення гендерної рівності	4	Екзамен
ВБ 3.12	Ювенальна юридична психологія	4	Залік
ВБ 3.13	Охорона праці	3	Залік
ВБ 3.14	Міжнародний захист прав людини	5	Екзамен
ВБ 3.15	Організаційна культура	2	Залік
ВБ 3.16	Запобігання та протидія корупції	5	Екзамен
ВБ 3.17	Виконавче провадження	4	Екзамен
<b>Загальний обсяг вибірових компонент:</b>		<b>64</b>	
<b>ЗАГАЛЬНИЙ ОБСЯГ ОСВІТНЬО-ПРОФЕСІЙНОЇ ПРОГРАМИ</b>		<b>240</b>	

### Вибірковий блок «Ювенальна юстиція»

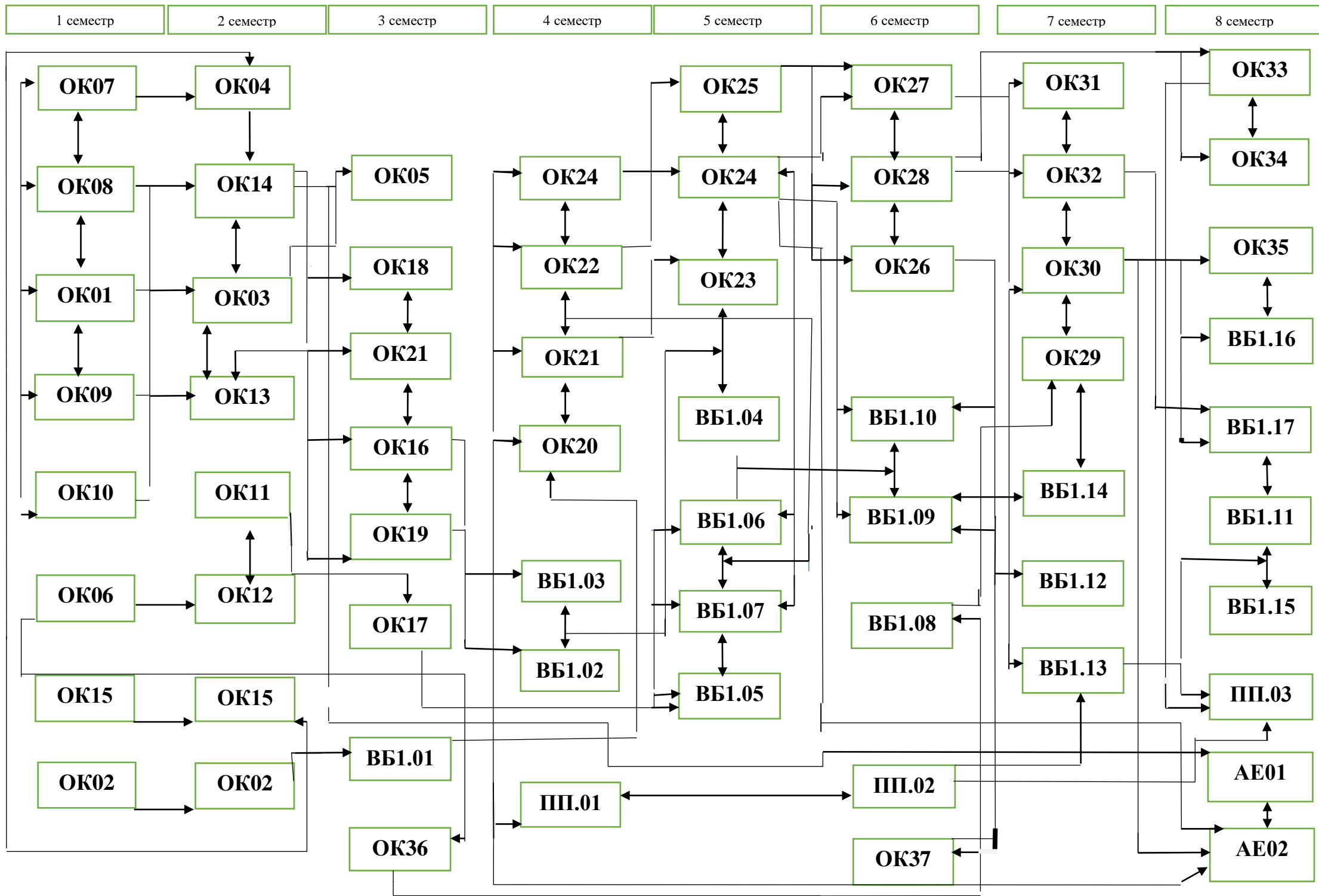

## Вибірковий блок «Освітнє право»

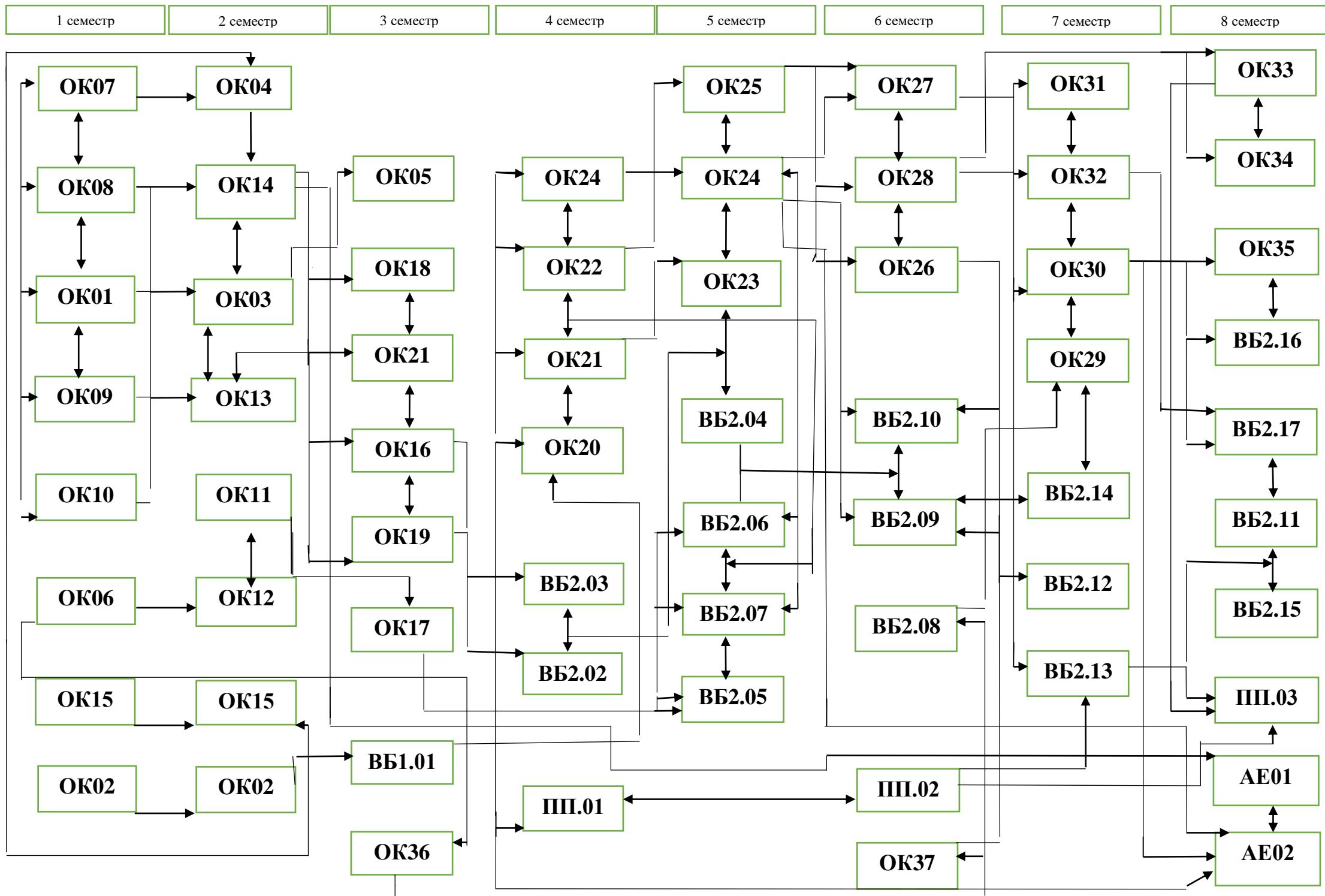

# Вибірковий блок «Юридична психологія»

