

МІНІСТЕРСТВО ОСВІТИ І НАУКИ УКРАЇНИ

Державний заклад «Південноукраїнський національний педагогічний
університет імені К. Д. Ушинського»

ОСВІТНЬО-ПРОФЕСІЙНА ПРОГРАМА

«ПРАВО»

Рівень вищої освіти: *перший (бакалаврський) рівень*
Ступінь вищої освіти: *«бакалавр»*
Галузь знань: *08 «Право»*
Спеціальність: *081 «Право»*
Кваліфікація: *бакалавр права*

ЗАТВЕРДЖЕНО УЧЕНОЮ РАДОЮ

Державного закладу «Південноукраїнський національний
педагогічний університет імені К. Д. Ушинського»

Голова ученої ради

О. М. Чебиски

протокол № 12 від «25» травня 2017 р.

Освітня програма вводить в дію з «01» вересня 2017 р.

Ректор О. М. Чебиски

(наказ № 126 від «26» травня 2017 р.)

Одеса 2017

ПЕРЕДМОВА

Освітньо-професійна програма «Право» є нормативним документом, який регламентує нормативні, компетентнісні, кваліфікаційні, організаційні, навчальні та методичні вимоги у підготовці здобувачів першого (бакалаврського) рівня вищої освіти галузі знань 08 «Право» за спеціальністю 081 «Право».

1. Внесено: кафедрою політичних наук і права соціально-гуманітарного факультету.

2. Затверджено та надано чинності рішенням ученої ради Державного закладу «Південноукраїнський національний педагогічний університет імені К. Д. Ушинського»

- від «27» травня 2016 р., пр. № 11 (перша редакція);

- від «25» травня 2017 р., пр. № 12 (зміни до ОПП для набору 2017/2018 н.р.).

3. Розроблено робочою групою у складі:

Керівник робочої групи:

Долженков Олександр Федорович – доктор юридичних наук, професор, професор кафедри політичних наук і права, Державний заклад «Південноукраїнський національний педагогічний університет імені К. Д. Ушинського»

Члени робочої групи:

Гедікова Наталя Пилипівна – доктор політичних наук, професор, професор кафедри політичних наук і права, Державний заклад «Південноукраїнський національний педагогічний університет імені К. Д. Ушинського»

Проноза Інна Іванівна – кандидат політичних наук, старший викладач кафедри політичних наук і права, Державний заклад «Південноукраїнський національний педагогічний університет імені К. Д. Ушинського»

Освітньо-професійна програма «Право» розроблена відповідно до Закону України «Про вищу освіту» від 01.07.2014 № 1556-УІІ; Національної рамки кваліфікацій, затвердженої постановою КМУ від 23.11.2011 № 1341; Переліку галузей знань і спеціальностей, за якими здійснюється підготовка здобувачів вищої освіти, затвердженого постановою КМУ від 29.04.2015 № 266; Національного класифікатора України: «Класифікатор професій» ДК 003:2010; з урахуванням Примірного зразка освітньо-професійної програми для першого (бакалаврського) та другого (магістерського) рівнів (наказ МОН України від 28.04.2017 № 1/9) та інших нормативних документів.

1. Профіль освітньої програми зі спеціальності 081 «Право»

1 – Загальна інформація	
Повна назва вищого навчального закладу та структурного підрозділу	Держаний заклад «Південноукраїнський національний педагогічний університет імені К. Д. Ушинського» соціально-гуманітарний факультет кафедра політичних наук і права
Ступінь вищої освіти та назва кваліфікації мовою оригіналу	Перший (бакалаврський) рівень вищої освіти. Бакалавр права.
Офіційна назва програми	Освітньо-професійна програма «Право» першого (бакалаврського) рівня вищої освіти за спеціальністю 081 Право галузі знань 08 Право
Тип диплому та обсяг програми	Диплом бакалавра, одиничний, 240 кредитів ЄКТС. Термін навчання: - на основі повної загальної середньої освіти: 3 роки 10 місяців; - на основі ОКР / ОС «молодший спеціаліст», «бакалавр», «спеціаліст», «магістр»: 2 роки 10 місяців.
Наявність акредитації	Первинна акредитація
Цикл/рівень	НРК України – 6 рівень, FQ-EHEA – перший цикл, EQF-LLL – 6 рівень.
Передумови	Наявність повної загальної середньої освіти або ступеня молодшого бакалавра (освітньо-кваліфікаційного рівня «молодший спеціаліст»).
Мова(и) викладання	Українська.
Термін дії освітньої програми	3 роки 10 місяців
Інтернет-адреса постійного розміщення опису освітньої програми	Офіційний веб-сайт Держаного закладу «Південноукраїнський національний педагогічний університет імені К. Д. Ушинського»: www.pdpu.edu.ua
2 – Мета освітньої програми	
Формування знань щодо базових засад права та окремих його галузей, адекватного сприйняття та розуміння права як регулятора суспільних відносин, феномену людської цивілізації, оглядове вивчення усієї системи юридичних наук, на здобуття знань, умінь та навичок у межах широкого кола галузей права, розвиток у студентів спроможності застосовувати на практиці здобуті юридичні й загальнонаукові знання, вільно орієнтуватись у найбільш важливих організаційно-правових механізмах та правових інститутах конкретних галузей права.	

3 – Характеристика освітньої програми	
Предметна область, (галузь знань, спеціальність, спеціалізація)	<p>Галузь знань – 08 Право. Спеціальність – 081 Право. Освітньо-професійна програма передбачає такі компоненти:</p> <ul style="list-style-type: none"> - обов'язкова компонента становить 166 кредитів ECTS - 4980 годин, що складає 69,2 % від загального обсягу ОПП; - вибіркова компонента становить 74 кредити ECTS – 2220 годин, що складає 30,8 % від загального обсягу ОПП; <p>Основною метою сучасної вищої юридичної освіти є засвоєння студентами базових засад права, вивчення системи юридичних наук у межах широкого кола галузей права, формування адекватного сприйняття та розуміння права як регулятора суспільних відносин.</p> <p>Об'єктами вивчення є: теоретичні та прикладні компоненти юридичного знання; галузі матеріального та процесуального права, основи міжнародного та європейського права.</p> <p>Цілі навчання: формування здатності розв'язувати складні спеціалізовані завдання та практичні проблеми у сфері права з розумінням природи і змісту його основних правових інститутів, меж правового регулювання різних суспільних відносин, фундаментальної ролі юриста в утвердженні верховенства права через захист прав і свобод людини, а також формування творчої, національно-свідомої, гармонійно розвиненої особистості майбутнього компетентного фахівця-правника.</p> <p>Теоретичний зміст предметної області: сутність юридичної науки, особливості формування та тенденції розвитку; теоретична база права, загальнотеоретичні правові поняття та категорії; теоретичні підходи про загальні закономірності виникнення, розвитку і функціонування держави і права, окремих правових систем і традицій, політико-правових учень; принципи верховенства права та правової держави, природні та невідчужені права і свободи людини; ціннісні засад права та юриспруденції; система права та законодавства, механізми правового регулювання у різних галузях права; галузі публічного права (конституційне, міжнародне публічне, фінансове) і приватного права (цивільне, господарське, сімейне); норми матеріального і процесуального права; застосування нормативно-правових актів; принципи забезпечення законності та правопорядку, безпеки особистості, суспільства, держави.</p> <p>Методи: методологічні підходи та методи (філософські, загальнонаукові та конкретно-наукові, в тому числі методи системного аналізу).</p> <p>Інструменти та обладнання: інформаційно-аналітичні інструменти, системи підтримки прийняття управлінських рішень, спеціальне програмне забезпечення.</p>
Орієнтація освітньої програми	<p>Освітньо-професійна програма має академічно-практичну орієнтацію. Програма базується на загальновідомих наукових результатах із врахуванням сутності юридичної науки, особливостей формування та тенденцій розвитку; теоретичної бази права, загальнотеоретичних правових понять та категорій; теоретичних підходів про загальні закономірності виникнення, розвитку і функціонування держави і права, окремих правових систем і традицій, політико-правових учень; принципів верховенства права та правової держави, природних та невідчужених прав і свобод людини; ціннісних засад права та</p>

	юриспруденції; системи права та законодавства, механізмів правового регулювання у різних галузях права; галузей публічного права (конституційне, міжнародне публічне, фінансове) і приватного права (цивільне, господарське, сімейне); норм матеріального і процесуального права; застосування нормативно-правових актів; принципів забезпечення законності та правопорядку, безпеки особистості, суспільства, держави.
Основний фокус освітньої програми та спеціалізації	Загальна освіта в галузі – право; предметній області – правознавство; спеціальності – право. Ключові слова: юридична наука, право, юриспруденція, правова система, галузь права, норми права, нормативно-правові акти.
Особливості програм	Надання можливості здобувачам вищої освіти опанувати як стандартні загальні та спеціальні компетентності правника, так і знання, вміння і навички з ювенальної юстиції, освітнього права, юридичної психології, що збагачує їх фаховий потенціал і підвищує їхню конкурентоздатність на ринку праці. Передбачення поглибленого вивчення англійської мови за фахом (18 кредитів), що забезпечує конкурентні переваги для складання ЄВІ з іноземної мови при вступі до магістратури, у подальшому працевлаштуванні та правничій діяльності. Мобільність за програмою Еразмус+ – рекомендується, але не є обов'язковою; всі студенти беруть участь у спеціальних семінарах разом зі студентами-учасниками програми Еразмус+.
4 – Придатність випускників до працевлаштування та подальшого навчання	
Придатність до працевлаштування	Після здобуття освітнього ступеня бакалавра випускник може працювати за спеціальністю в органах публічної адміністрації України (органах державної влади і місцевого самоврядування), а також у державних та комунальних підприємствах, установах чи організаціях, підприємствах недержавної форми власності як суто юридичного спрямування, так і тих, що функціонують у різноманітних сферах суспільного життя. Згідно з Національним класифікатором професій ДК 003:2010 фахівці, які здобули освіту за ОПП «Право» першого (бакалаврського) рівня вищої освіти галузі знань 08 «Право» за спеціальністю 081 «Право» можуть обіймати такі первинні посади: 3431 – секретар виконкому; 3431 – секретар органу самоорганізації населення; 3432 – відповідальний секретар колегії судової; 3432 – державний виконавець, державний уповноважений, конторський (офісний) службовець (недержавні установи юриспруденції), секретар колегії судової, секретар судового засідання, секретар суду, судовий виконавець, судовий розпорядник; 3435.3 – організатор діловодства (система судочинства); 3436.1 – помічник керівника (директора, начальника і т. ін.) установи виконання покарань, помічник керівника підприємства (установи, організації); 3436.9 – помічник судді, помічник адвоката, помічник нотаріуса, помічник нотаріуса державного, помічник юриста (інші види юриспруденції); 3451 – дізнавач, дільничний інспектор міліції, інспектор (органи

	внутрішніх справ), інспектор з дізнання, оперуповноважений; 3452 – відповідальний (старший) по корпусу (корпусному відділенню) (пенітенціарна система), інспектор (пенітенціарна система), інструктор з професійної підготовки (пенітенціарна система).	
Подальше навчання	Можливе подальше продовження освіти на другому (магістерському) рівні; навчання впродовж життя для вдосконалення в сферах науково-дослідницької та професійної діяльності.	
5 – Викладання та оцінювання		
Викладання та навчання	Студентсько-центроване, проблемно-орієнтоване навчання, ініціативне самонавчання. Аудиторне викладання: лекційні курси та практичні заняття мають інтерактивний науково-пізнавальний характер, ситуаційні завдання, тренінги, дискусії, ділові ігри, робота в міні-групах, підготовка презентацій з використанням сучасних професійних програмних засобів, обмін досвідом, підготовка наукових тез, індивідуальних науково-дослідницьких завдань, поширеними є кейс-метод. Самостійна робота на основі навчальних посібників, підручників та конспектів, електронних освітніх ресурсів, консультацій із викладачами визначається як особистісно-орієнтована педагогічна взаємодія суб'єктів навчання у ЗВО, метою і мірою ефективності якої є формування творчої національно свідомої особистості майбутнього компетентного фахівця, здатного на високому рівні організувати та здійснювати професійну діяльність та вирішувати практичні завдання впродовж життя.	
Оцінювання	Оцінювання навчальних досягнень студентів здійснюється за системою ECTS та національною шкалою оцінювання. Передбачено оцінювання студентів за усіма видами аудиторної та поза аудиторної (самостійної) навчальної діяльності, спрямовані на опанування навчального матеріалу з освітньої програми: поточний, підсумковий контроль, письмові та усні екзамени, тестування, есе, реферати, презентації, проходження навчальної та виробничих практик із захистом звіту практики, написання курсових робіт, індивідуальні науково-дослідні завдання, атестаційні екзамени за фахом.	
6 – Програмні компетентності		
Інтегральна компетентність	ІК	Здатність розв'язувати складні спеціалізовані задачі та практичні проблеми у галузі юридичної діяльності або у процесі навчання, які передбачають застосування певних теорій та методів відповідної науки і характеризується комплексністю та невизначеністю умов.
Загальні компетентності (ЗК)	ЗК 1	Аналіз та синтез: здатність до абстрактного мислення, аналізу та синтезу.
	ЗК 2	Гнучкість мислення: набуття гнучкого мислення, відкритість до застосування юридичних знань та компетентностей в широкому діапазоні можливих місць роботи та повсякденному житті.
	ЗК 3	Креативність: здатність до генерування нових ідей (креативність), прийняття обґрунтованих рішень, адаптації та дії в новій ситуації.
	ЗК 4	Робота в команді: здатність працювати в команді, налагоджувати міжособистісної взаємодії, мотивувати людей та рухатися до спільної мети при вирішенні професійних завдань, бути критичним та самокритичним.

	ЗК 5	Комунікативні навички: здатність здійснювати усну і письмову комунікацію професійного спрямування державною та іноземною мовами.
	ЗК 6	Технологічні здатності: навички використання інформаційних і комунікаційних технологій для пошуку, оброблення, аналізу та використання інформації з різних джерел.
	ЗК 7	Здатність до навчання: здатність вчитися і оволодівати сучасними знаннями, проводити дослідження на відповідному рівні.
	ЗК 8	Міжнародний кругозір: цінування та повага різноманітності та мультикультурності, здатність працювати в міжнародному контексті.
	ЗК 9	Соціальні та етичні зобов'язання: здатність діяти на основі етичних міркувань (мотивів); з урахуванням соціальної відповідальності та громадянських зобов'язань, з повагою ставитися до права й закону.
	ЗК10	Автономність: здатність працювати автономно, визначати, формулювати та розв'язувати проблеми, аналізувати соціально-значущі і політико-правові процеси та приймати обґрунтовані рішення.
Фахові компетентності спеціальні (ФК)	ФК 1	Знання понятійно-категоріального апарату, методів теорії права та системи юридичних наук відповідно до конкретних галузей права.
	ФК 2	Знання історико-політичних аспектів становлення й розвитку права, окремих правових систем і традицій, політико-правових учень.
	ФК 3	Знання ціннісних засад права та юриспруденції, усвідомлення основ і приписів професійної етики правника.
	ФК 4	Розуміння необхідності поваги до честі та гідності особистості, захисту прав і свобод людини і громадянина.
	ФК 5	Володіння знаннями про систему права та законодавства, механізми правового регулювання у різних галузях права, а також про стан юридичної практики.
	ФК 6	Володіння знаннями, необхідними для оперативного вирішення проблемних питань у галузях публічного права (конституційне, міжнародне публічне, фінансове) та приватного права (цивільне, господарське, сімейне).
	ФК 7	Знання специфічних форма та напрямків практичної діяльності правника в межах дисциплін адвокатської діяльності та нотаріату.
	ФК 8	Уміння здійснювати правильну юридичну кваліфікацію конкретної судової чи правозастосовної справи, аналізувати норми чинного законодавства та матеріали судової практики, знаходити оптимальні способи подолання прогалин та колізій у праві.
	ФК 9	Уміння визначати можливі варіанти розвитку конкретної судової чи правозастосовної справи, планування конкретних процесуальних чи інших юридично значущих дій та актів.
	ФК 10	Уміння виявляти та усувати причини й умови, що сприяють вчиненню правопорушень.

	ФК 11	Уміння реалізовувати норми матеріального і процесуального права в професійній діяльності, правильно застосовувати нормативно-правові акти.
	ФК 12	Уміння використовувати в науковій роботі необхідні комп'ютерні програмні продукти й електронні ресурси – з огляду на потребу моніторингу динаміки оновлення нормативної бази, пошуку й опрацювання значних масивів нормативних актів та доктринальної літератури, а також підготовки юридичних висновків та інших матеріалів доктринального характеру.
	ФК 13	Діяти на основі розвинутої правосвідомості, правового мислення і правової культури, забезпечувати дотримання законодавства суб'єктами права.
	ФК 14	Здатність прийняття участі в розробці нормативно-правових актів.
	ФК 15	Здатність здійснювати професійну діяльність у повній відповідності до закону, забезпечувати законність та правопорядок, безпеку особистості, суспільства, держави в межах виконання своїх посадових обов'язків.
	ФК 16	Здатність проводити правову експертизу нормативно-правових актів, створювати проекти правозастосовчих актів; тлумачити нормативно-правові акти, надавати кваліфіковані юридичні висновки і консультації.
	ФК 17	Здатність інформаційного обслуговування працівників організації, консультування працівників організації та інших визначених законодавством отримувачів правової інформації з питань законодавства та правової політики.
7 – Програмні результати навчання		
Когнітивна сфера	ПРН 1	Називати наукові методи та категорії юридичної науки.
	ПРН 2	Інтерпретувати поняття, юридичний статус і практичну значущість різних джерел права та можливість їх використання при регулюванні дій / діяльності суб'єктів права.
	ПРН 3	Застосовувати юридичні знання та набуті вміння для оперативного розв'язання проблемних ситуацій у відповідній галузі права чи в рамках певного інституту, а також для надання кваліфікованого висновку на основі отриманих знань.
	ПРН 4	Кваліфіковано використовувати юридичні інструментарії при вирішенні правових проблем на підставі вивчення та аналізу стану забезпечення верховенства принципу захисту прав, свобод і законних інтересів людини.
	ПРН 5	Застосувати основні методи аналізу, інноваційні підходи для вирішення професійних завдань, використовувати новітні ІТ-технології у професійній діяльності.
	ПРН 6	Демонструвати володіння фаховою лексикою українською і іноземною мовами для розв'язання фахових комунікативних завдань.
	ПРН 7	Здійснювати аналіз змісту нормативно-правових актів та проводити правову експертизу; формулювати та обґрунтовувати юридичні висновки, пропозиції,

		рекомендації.
	ПРН 8	Оцінювати ефективність локальних нормативних актів на основі даних статистичної звітності, бухгалтерського обліку та аналізу стану локальної правотворчості.
Афективна сфера	ПРН 9	Використовувати навички роботи зі значними масивами спеціалізованої інформації нормативного та доктринального характеру; уміння сформулювати власну внутрішньо цілісну, логічну й обґрунтовану позицію на основі максимально повного опрацювання джерельної бази.
	ПРН 10	Брати участь у дискусіях та демонструвати здатність тлумачити чинне законодавство, навички оперативного та ефективного орієнтування в нормативній базі, розрізнення джерел права із врахуванням їх юридичної сили та ієрархії, вирішення проблеми конкуренції норм законодавства.
	ПРН 11	Пояснювати й реалізовувати правові засади щодо регулювання відносин, пов'язаних з основами конституційного ладу, правового статусу особи, народовладдям, територіальним устроєм суспільства і держави, тощо.
	ПРН 12	Дотримуватися у професійній діяльності принципів соціальної відповідальності та етичних стандартів правничої професії; виконувати професійні обов'язки відповідно до принципів незалежності, верховенства права, законності, конфіденційності тощо; нести професійну відповідальність за прийняті правові рішення, у тому числі у непередбачуваних умовах.
	ПРН 13	Демонструвати навички самостійної роботи, правового мислення, відкритості до нових знань, бути критичним і самокритичним.
	ПРН 14	Демонструвати навички взаємодії з іншими людьми, уміння працювати в групах, а також навички активної участі у навчальному процесі та професійній діяльності й обстоювання власної позиції.
	Психомоторна сфера	ПРН 15
ПРН 16		Впроваджувати у професійну діяльність нові методики і науково-технічні досягнення.
ПРН 17		Демонструвати знання та навички, набуті у процесі навчання та професійної діяльності, включаючи певні знання сучасних досягнень прикладних, галузевих та міжгалузевих юридичних наук, здійснювати критичне осмислення основних теорій, принципів, методів і понять сучасної юридичної науки.
ПРН 18		Демонструвати володіння практичними навичками щодо оперативного та якісного збору, перевірки інформації, її належного джерельного оформлення – під час підготовки наукових робіт, офіційних документів чи юридичних висновків.
ПРН 19		Вдосконалювати методи та форми здійснення юридичної

		діяльності, навички ведення юридичної справи, як здійснення певного комплексу процесуальних юридично значущих дій, пов'язаних з вирішенням конкретної життєвої ситуації.
	ПРН 20	Практикувати у галузі юридичної діяльності, приймати участь в розробці нормативно-правових актів.
8 – Ресурсне забезпечення реалізації програми		
Кадрове забезпечення	<p>Понад 100 % науково-педагогічного складу, задіяного до викладання професійно-орієнтованих дисциплін, мають наукові ступені, з них 30 % мають науковий ступінь доктора наук та вчене звання.</p> <p>Проведення лекцій з навчальних дисциплін, що забезпечують формування професійних компетентностей, науково-педагогічними (науковими) на 68 % здійснюється працівниками, які є визнаними професіоналами з досвідом роботи за фахом: дослідницької, управлінської, інноваційної або творчої роботи за фахом; практичної роботи за фахом.</p>	
Матеріально-технічне забезпечення	<p>Забезпеченість на належному рівні приміщеннями для проведення навчальних занять та контрольних заходів (кв. метрів на одну особу для фактичного контингенту здобувачів та заявленого обсягу з урахуванням навчання за змінами) не менше 2,4 кв.м.</p> <p>Забезпеченість мультимедійним обладнанням для одночасного використання в навчальних аудиторіях на належному рівні.</p> <p>Соціально-побутова інфраструктура:</p> <ul style="list-style-type: none"> – бібліотека, зокрема читальна зала; – пункти харчування; – актові зали; – спортивні зали; – стадіони та спортивні майданчики; – корти; – медичні пункти. <p>Забезпеченість здобувачів вищої освіти гуртожитком у повному обсязі. Дотримується базова забезпеченість комп'ютерними робочими місцями, лабораторіями, обладнанням, устаткуванням, необхідними для виконання навчальних планів.</p>	
Інформаційне та навчально-методичне забезпечення	<p>Інформаційне та навчально-методичне забезпечення освітньо-професійної програми з підготовки фахівців зі спеціальності 081 «Право» відповідає ліцензійним вимогам, має актуальний і змістовний контент.</p> <p>Інформаційне та навчально-методичне забезпечення здійснюється бібліотекою, репозитарієм та онлайн ресурсами (https://library.pdpu.edu.ua).</p> <p>Забезпеченість бібліотеки вітчизняними та закордонними фаховими періодичними виданнями відповідного або спорідненого профілю, зокрема в електронному вигляді.</p> <p>Наявність доступу до баз даних періодичних наукових видань англійською та іншими іноземними мовами відповідного або спорідненого профілю.</p> <p>Наявність офіційного веб-сайту Університету (www.pdpu.edu.ua), на якому розміщена основна інформація про його діяльність (структура, ліцензії та сертифікати про акредитацію, освітня/освітньо-наукова/видавнича/атестаційна (наукових кадрів) діяльність, навчальні та наукові структурні підрозділи та їх склад, перелік навчальних</p>	

	<p>дисциплін, правила прийому, контактна інформація, тощо). Є точки бездротового доступу до мережі Інтернет; надається необмежений доступ до мережі Інтернет.</p> <p>Наявність електронного ресурсу закладу освіти (репозитарій), який містить навчально-методичні матеріали з навчальних дисциплін навчального плану та іншу літературу.</p> <p>В освітній процес впроваджено і є у вільному доступі авторські розробки науково-педагогічних працівників університету.</p> <p>Розроблено: навчальний план та пояснювальна записка, навчальні програми, робочі навчальні програми дисциплін та необхідне навчально-методичного забезпечення з кожної навчальної дисципліни навчального плану, програми практичної підготовки, робочі програми практик, методичні матеріали для проведення атестації бакалаврів.</p> <p>Здобувачі забезпечені відповідними навчально-методичними матеріалами з кожної навчальної дисципліни освітньої програми.</p>
9 – Академічна мобільність	
Національна кредитна мобільність	На основі двосторонніх договорів між Держаним закладом «Південноукраїнський національний педагогічний університет імені К. Д. Ушинського» та університетами України.
Міжнародна кредитна мобільність	У рамках програми ЄС Еразмус+ на основі двосторонніх договорів між Держаним закладом «Південноукраїнський національний педагогічний університет імені К. Д. Ушинського» та навчальними закладами країн-партнерів.
Навчання іноземних здобувачів вищої освіти	Можливе, після вивчення ними української мови.

2. Перелік компонент освітньо-професійної програми та їх логічна послідовність

2.1. Перелік компонент ОПП

Код н/д	Компоненти освітньо-професійної програми (навчальні дисципліни, курсові роботи, практики, атестація)	Кількість кредитів	Форма підсумкового контролю
1	2	3	4
Обов'язкові компоненти ОПП			
ОК 01	Історія України	3	екзамен
ОК 02	Українська мова (за проф. спрямуванням)	3	екзамен
ОК 03	Філософія	3	екзамен
ОК 04	Історія української культури	3	залік
ОК 05	Іноземна мова (за проф. спрямуванням)	6	залік, екзамен
ОК 06	Фізичне виховання (секція за вибором)	4	залік
ОК 07	Сучасні інформаційні технології та мультимедіа в освіті	3	екзамен
ОК 08	Психологія	5	екзамен
ОК 09	Педагогіка	3	залік
ОК 10	Основи економічної теорії	3	екзамен
ОК 11	Політологія	3	екзамен
ОК 12	Юридична деонтологія	3	залік
ОК 13	Історія політико-правових вчень	6	екзамен
ОК 14	Історія держави і права зарубіжних країн	6	екзамен
ОК 15	Римське право	4	екзамен
ОК 16	Історія держави і права України	6	екзамен
ОК 17	Теорія держави і права	5	екзамен
ОК 18	Адміністративне право та процес	6	екзамен
ОК 19	Цивільне право	10	залік, екзамен
ОК 20	Конституційне право зарубіжних країн	3	залік
ОК 21	Цивільний процес	6	екзамен
ОК 22	Господарське право	5	екзамен
ОК 23	Екологічне право	3	залік
ОК 24	Кримінальне право	9	залік, екзамен
ОК 25	Конституційне право України	5	екзамен
ОК 26	Господарський процес	4	екзамен
ОК 27	Трудове право	4	екзамен
ОК 28	Кримінальний процес	6	екзамен
ОК 29	Міжнародне публічне право	6	екзамен
ОК 30	Нотаріат і адвокатура	3	залік
ОК 31	Адміністративне судочинство	3	залік
ОК 32	Криміналістика	6	екзамен
ОК 33	Податкове право	3	залік
ОК 34	Курсова робота з дисципліни «Теорія держави і права»	2	залік
ОК 35	Курсова робота за фахом	3	залік
<i>Практична підготовка</i>			
ПП 01	Навчальна (ознайомлювальна) практика	3	залік
ПП 02	Виробнича практика (за спеціальністю)	4	залік
ПП 03	Виробнича практика (за спеціальністю)	3	залік
<i>Державна атестація</i>			
АЕ 01	Атестаційний екзамен з теорії та історії права (теорія держави і права, історія держави і права України)		екзамен

1	2	3	4
AE 02	Атестаційний екзамен з галузевого права (цивільне право та процес, адміністративне право та процес, господарське право та процес, кримінальне право та процес)		екзамен
Загальний обсяг обов'язкових компонентів:		166	
Вибіркові компоненти ОПП			
<i>Вибірковий блок «Ювенальна юстиція»</i>			
ВБ 1.01	Практикум із іноземної мови	12	Екзамен
ВБ 1.02	Основи наукових досліджень	3	Залік
ВБ 1.03	Юридична психологія	3	Залік
ВБ 1.04	Конфліктологія	4	Екзамен
ВБ 1.05	Україна в Європейському просторі	3	Залік
ВБ 1.06	Вікова психологія	3	Залік
ВБ 1.07	Сімейне право	4	Екзамен
ВБ 1.08	Ювенальне право	4	Екзамен
ВБ 1.09	Корпоративне право	5	Екзамен
ВБ 1.10	Профілактика та запобігання дитячій злочинності	4	Залік
ВБ 1.11	Охорона праці	3	Залік
ВБ 1.12	Основи інтелектуальної власності	4	Залік
ВБ 1.13	Міжнародний захист прав людини	5	Екзамен
ВБ 1.14	Запобігання та протидія корупції	5	Екзамен
ВБ 1.15	Латинська мова	2	Залік
ВБ 1.16	Державне будівництво та місцеве самоврядування	3	Залік
ВБ 1.17	Фінансове право	3	Залік
ВБ 1.18	Виконавче провадження	4	Екзамен
<i>Вибірковий блок «Освітнє право»</i>			
ВБ 2.01	Практикум із іноземної мови	12	Екзамен
ВБ 2.02	Основи наукових досліджень	3	Залік
ВБ 2.03	Юридична психологія	3	Залік
ВБ 2.04	Конфліктологія	4	Екзамен
ВБ 2.05	Освітнє право країн ЄС	3	Залік
ВБ 2.06	Нормативно-правові основи освіти	3	Залік
ВБ 2.07	Сімейне право	4	Екзамен
ВБ 2.08	Ювенальне право	4	Екзамен
ВБ 2.09	Правові аспекти управління закладом освіти	5	Екзамен
ВБ 2.10	Право соціального захисту	4	Залік
ВБ 2.11	Охорона праці	3	Залік
ВБ 2.12	Основи інтелектуальної власності	4	Залік
ВБ 2.13	Міжнародний захист прав людини	5	Екзамен
ВБ 2.14	Запобігання та протидія корупції	5	Екзамен
ВБ 2.15	Латинська мова	2	Залік
ВБ 2.16	Правові засади електронного документообігу	3	Залік
ВБ 2.17	Фінансове право	3	Залік
ВБ 2.18	Виконавче провадження	4	Екзамен
<i>Вибірковий блок «Юридична психологія»</i>			
ВБ 3.01	Практикум із іноземної мови	12	Екзамен
ВБ 3.02	Основи наукових досліджень	3	Залік
ВБ 3.03	Юридична психологія	3	Залік
ВБ 3.04	Конфліктологія	4	Екзамен
ВБ 3.05	Україна в Європейському просторі	3	Залік

1	2	3	4
ВБ 3.06	Поліграф та психофізіологічна характеристика особистості	3	Залік
ВБ 3.07	Сімейне право	4	Екзамен
ВБ 3.08	Ювенальна юридична психологія	4	Екзамен
ВБ 3.09	Правові механізми забезпечення гендерної рівності	5	Екзамен
ВБ 3.10	Психологія девіантної поведінки	4	Залік
ВБ 3.11	Охорона праці	3	Залік
ВБ 3.12	Психологія слідчої діяльності	4	Залік
ВБ 3.13	Міжнародний захист прав людини	5	Екзамен
ВБ 3.14	Запобігання та протидія корупції	5	Екзамен
ВБ 3.15	Латинська мова	2	Залік
ВБ 3.16	Державне будівництво та місцеве самоврядування	3	Залік
ВБ 3.17	Фінансове право	3	Залік
ВБ 3.18	Виконавче провадження	4	Екзамен
Загальний обсяг вибіркового компонента:		74	
ЗАГАЛЬНИЙ ОБСЯГ ОСВІТНЬО-ПРОФЕСІЙНОЇ ПРОГРАМИ		240	

2.2.1. Структурно-логічна схема компонентів освітньо-професійної програми
Вибірковий блок «Ювенальна юстиція»

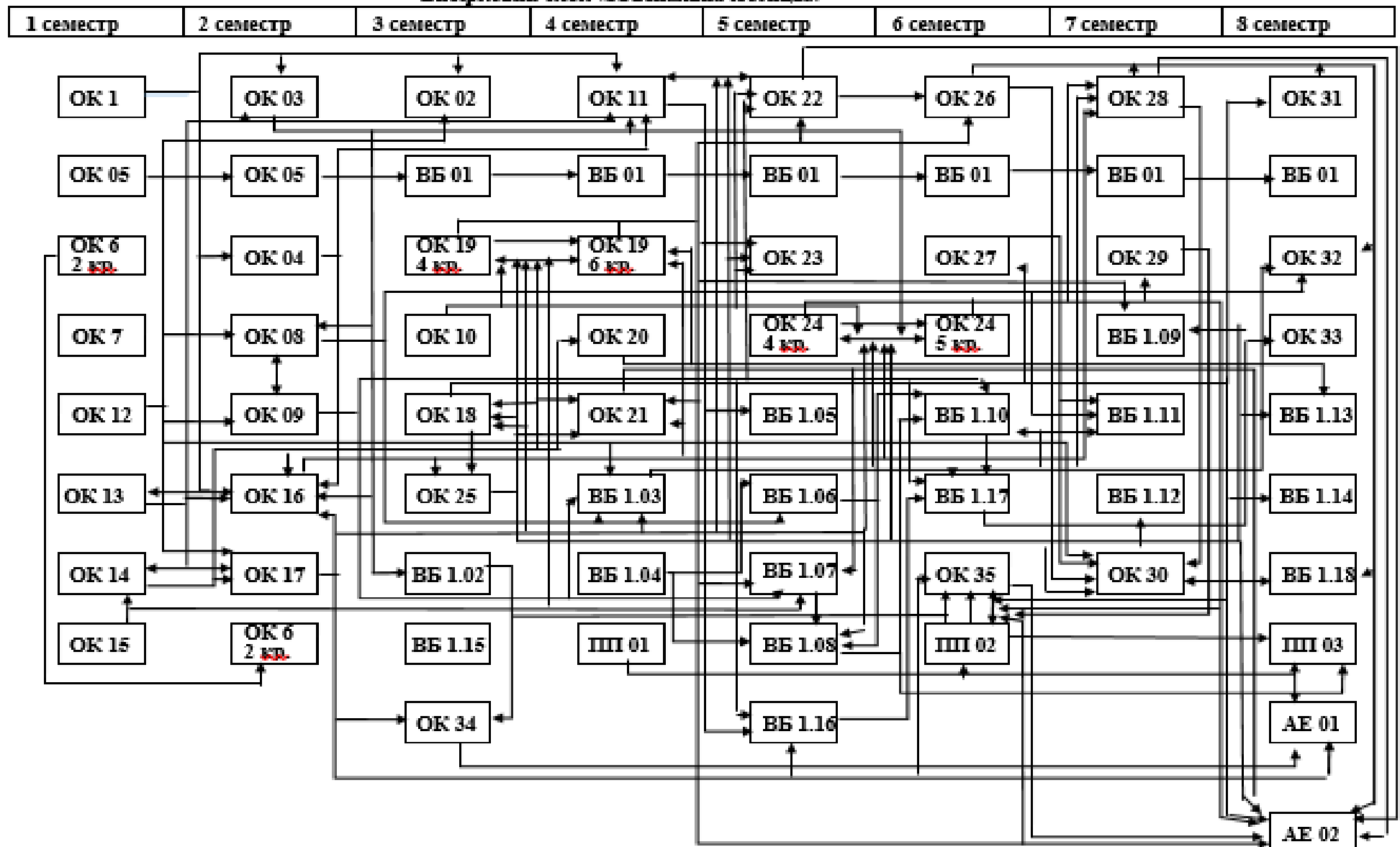

2.2.2. Структурно-логічна схема компонентів освітньо-професійної програми
Вибірковий блок «Освітні право»

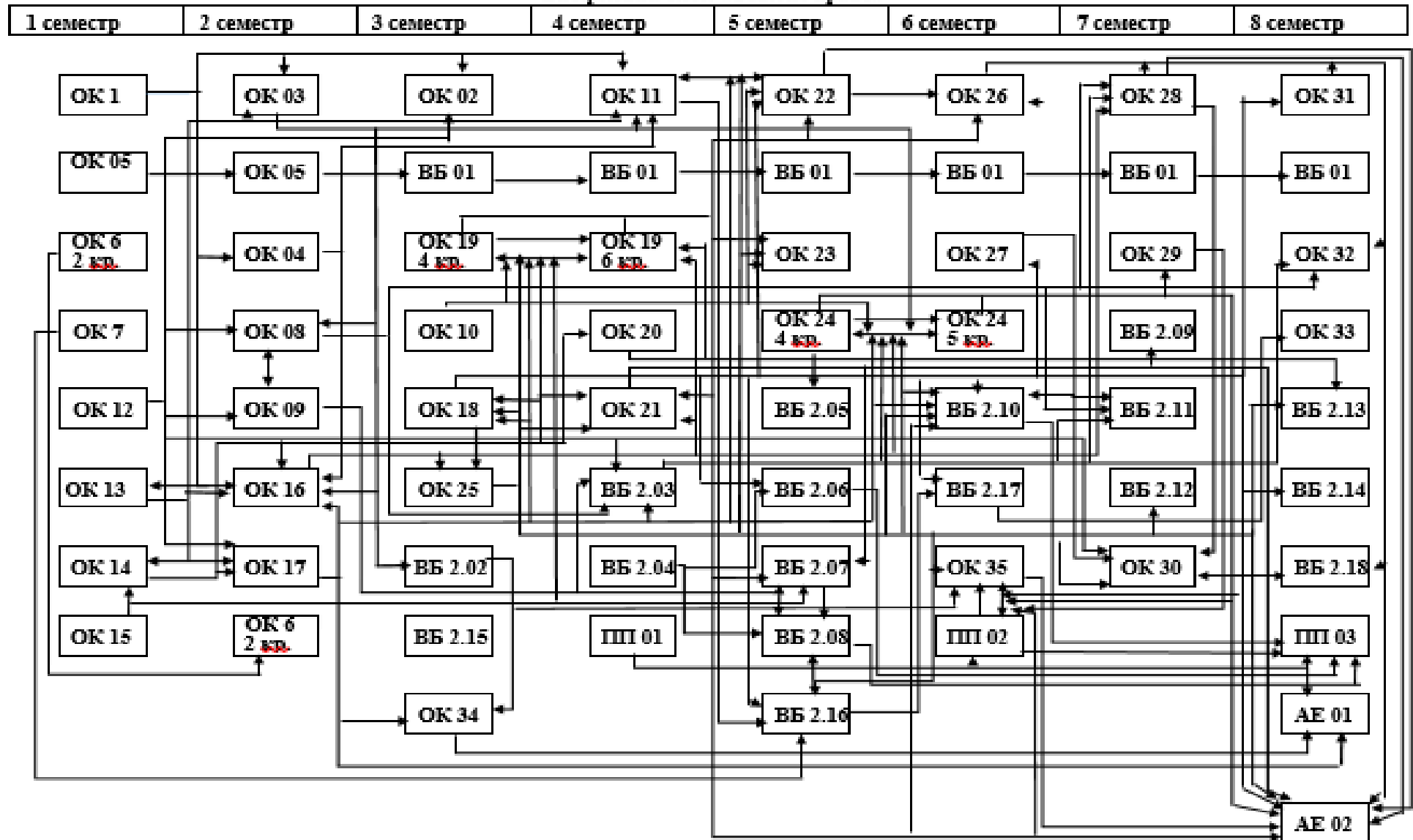

2.2.3. Структурно-логічна схема компонентів освітньо-професійної програми
Вибірковий блок «Юридична психологія»

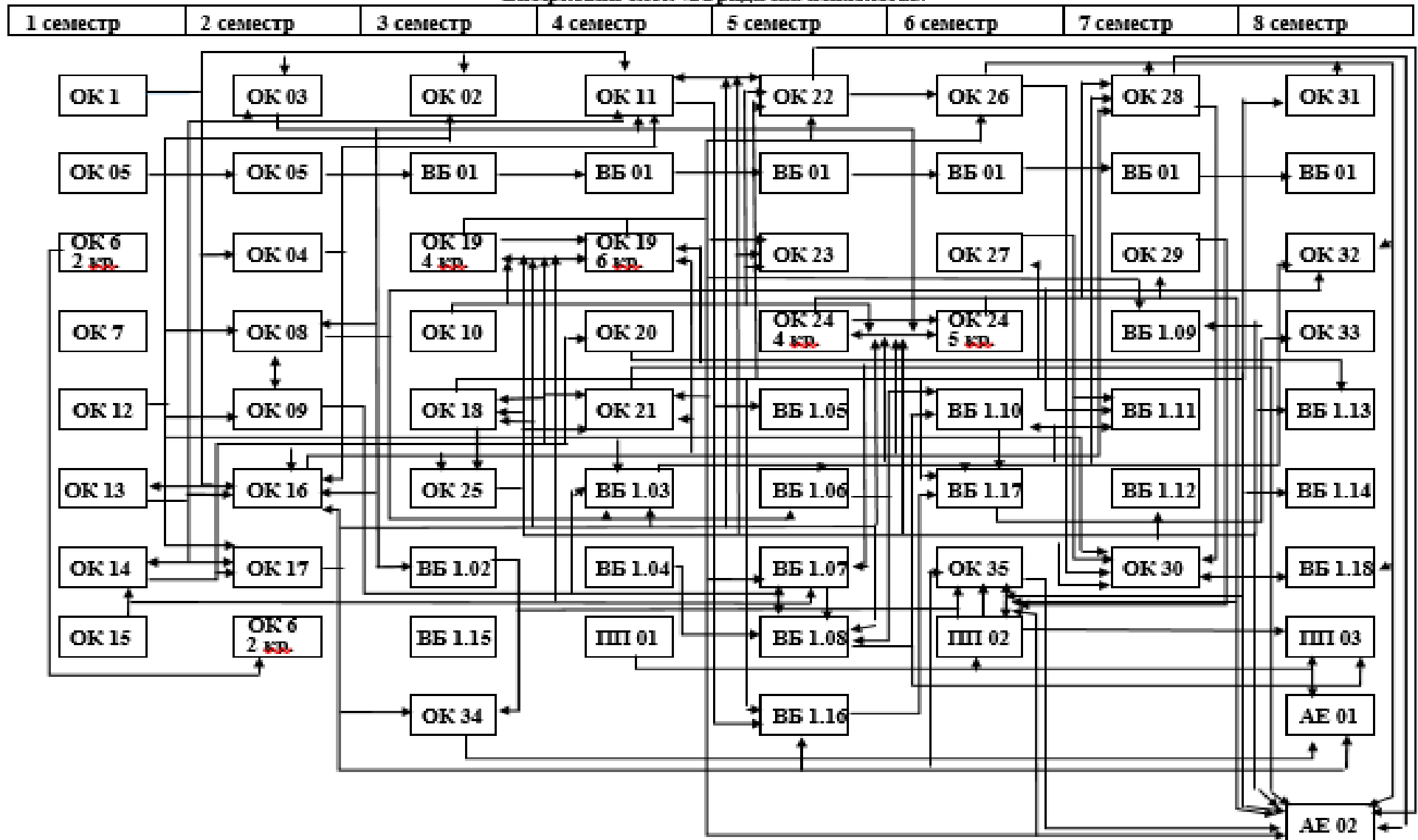

3. Форма атестації здобувачів вищої освіти

Атестація випускників освітньої програми спеціальності 081 Право проводиться у формі атестаційних екзаменів (атестаційний екзамен з теорії і історії права (теорія держави і права, історія держави і права України) та атестаційний екзамен з галузевого права (цивільне право та процес, адміністративне право та процес, господарське право та процес, кримінальне право та процес)) і завершується видачею документу встановленого зразка про присудження освітнього ступеню бакалавра із присвоєнням кваліфікації: бакалавр права.

Атестація здійснюється відкрито і публічно.

(продовження матриці 4)

**Матриця відповідності програмних компетентностей компонентам освітньої програми
(блок вибіркових дисциплін)**

Програмні компетентності	ВБ 1.01 / ВБ 2.01 / ВБ 3.01	ВБ 1.02 / ВБ 2.02 / ВБ 3.02	ВБ 1.03 / ВБ 2.03 / ВБ 3.03	ВБ 1.04 / ВБ 2.04 / ВБ 3.04	ВБ 1.05 / ВБ 3.05	ВБ 2.05	ВБ 1.06	ВБ 2.06	ВБ 3.06	ВБ 1.07 / ВБ 2.07 / ВБ 3.07	ВБ 1.08 / ВБ 2.08 / ВБ 3.08	ВБ 1.09	ВБ 2.09	ВБ 3.09	ВБ 1.10	ВБ 2.10	ВБ 3.10	ВБ 1.11 / ВБ 2.11 / ВБ 3.11	ВБ 1.12 / ВБ 2.12	ВБ 3.12	ВБ 1.13 / ВБ 2.13 / ВБ 3.13	ВБ 1.14 / ВБ 2.14 / ВБ 3.14	ВБ 1.15 / ВБ 2.15 / ВБ 3.15	ВБ 1.16 / ВБ 3.16	ВБ 2.16	ВБ 1.17 / ВБ 2.17 / ВБ 3.17	ВБ 1.18 / ВБ 2.18 / ВБ 3.18	
ЗК 1	*	*			*	*							*										*					
ЗК 2	*		*	*			*	*	*	*	*	*	*	*	*	*	*	*	*	*	*	*	*	*	*	*	*	*
ЗК 3		*	*	*	*	*	*	*	*	*	*	*	*		*	*	*	*	*	*	*	*		*		*		
ЗК 4	*	*	*	*	*	*	*				*		*	*	*	*	*			*			*				*	
ЗК 5	*	*		*	*	*		*		*	*	*			*	*			*	*	*	*	*	*	*	*	*	
ЗК 6	*	*						*	*	*	*	*							*	*	*	*	*	*	*	*	*	
ЗК 7	*	*											*					*					*					
ЗК 8		*			*	*								*														
ЗК 9	*	*	*	*			*	*	*	*	*	*	*	*	*	*	*	*	*	*	*	*		*		*	*	*
ЗК 10	*	*	*	*			*	*	*	*	*	*	*		*		*	*	*	*	*		*	*	*	*	*	
ФК 1								*	*	*	*	*	*		*	*		*	*		*	*			*	*		
ФК 2		*																			*							
ФК 3														*							*						*	
ФК 4			*	*	*	*	*	*	*	*	*	*	*	*		*			*	*	*	*				*	*	*
ФК 5						*		*	*	*	*	*	*		*	*		*	*	*	*	*		*	*	*	*	
ФК 6	*				*	*	*	*		*	*	*	*		*	*		*	*	*	*	*		*	*	*	*	
ФК 7																*					*						*	
ФК 8		*				*					*	*									*						*	
ФК 9									*			*									*							
ФК 10			*	*			*			*	*	*			*		*	*	*	*	*	*	*			*	*	
ФК 11						*		*		*	*	*	*		*	*		*	*	*	*	*	*		*	*	*	
ФК 12	*	*								*		*						*	*	*	*	*	*	*	*	*	*	
ФК 13						*	*	*		*	*	*	*	*	*			*	*	*	*	*			*	*	*	
ФК 14							*			*	*	*	*					*	*	*	*	*			*	*	*	
ФК 15				*			*	*	*		*	*	*	*				*	*	*	*	*	*		*	*	*	
ФК 16							*			*	*	*	*					*	*	*	*	*			*	*	*	
ФК 17	*						*			*	*	*	*	*	*	*	*	*	*	*	*	*	*		*	*	*	

