

МІНІСТЕРСТВО ОСВІТИ І НАУКИ УКРАЇНИ

Державний заклад «Південноукраїнський національний педагогічний
університет імені К. Д. Ушинського»

ОСВІТНЬО-ПРОФЕСІЙНА ПРОГРАМА
«ПРАВО»

РІВЕНЬ ВИЩОЇ ОСВІТИ	перший (бакалаврський)
СТУПІНЬ ВИЩОЇ ОСВІТИ	бакалавр
ГАЛУЗЬ ЗНАНЬ	08 Право
СПЕЦІАЛЬНІСТЬ	081 Право
КВАЛІФІКАЦІЯ	бакалавр права

ЗАТВЕРДЖЕНО ВЧЕНОЮ РАДОЮ

Державного закладу
«Південноукраїнський національний педагогічний університет
імені К. Д. Ушинського»



Голова вченої ради

О. Я. Чебикін

(протокол № 1 від «31» серпня 2020 р.)

ОПП вводиться в дію з 01.09.2020 р.



Ректор

О. Я. Чебикін

(наказ № 207 від «01» вересня 2020 р.)

Одеса, 2020 р.

ЛИСТ-ПОГОДЖЕННЯ
освітньо-професійної програми «Право»

ВНЕСЕНО

Кафедрою політичних наук і права
Протокол № 1 від «27» серпня 2020 р.

Завідувач кафедри  С. М. Наумкіна

ПОГОДЖЕНО

Методичною радою соціально-гуманітарного факультету
Протокол № 1 від «28» серпня 2020 р.

Голова методичної ради факультету  Л. М. Цибух

ПОГОДЖЕНО

Ученою радою соціально-гуманітарного факультету
Протокол № 1 від «28» серпня 2020 р.

Голова вченої ради факультету  А. А. Фурман

СХВАЛЕНО

Науково-методичною радою Державного закладу «Південноукраїнський
національний педагогічний університет імені К. Д. Ушинського»
Протокол № 1 від «28» серпня 2020 р.

Голова науково-методичної ради  Т. Ю. Осипова

I Преамбула

Освітньо-професійна програма «Право» є нормативним документом, який регламентує нормативні, компетентнісні, кваліфікаційні, організаційні, навчальні та методичні вимоги у підготовці здобувачів першого (бакалаврського) рівня вищої освіти галузі знань 08 «Право» за спеціальністю 081 «Право».

1. Внесено: кафедрою політичних наук і права соціально-гуманітарного факультету.

2. Затверджено та надано чинності рішенням ученої ради Державного закладу «Південноукраїнський національний педагогічний університет імені К. Д. Ушинського»

- від «27» травня 2016 р., пр. № 11 (перша редакція);

- від «25» травня 2017 р., пр. № 12 (зміни до ОПП для набору 2017/2018 н.р.);

- від «30» травня 2018 р., пр. № 10 (зміни до ОПП для набору 2018/2019 н.р.);

- від «30» травня 2019 р., пр. № 10 (зміни до ОПП для набору 2019/2020 н.р.);

- від «25» червня 2020 р., пр. № 9 (зміни до ОПП для набору 2020/2021 н.р.);

- від «31» серпня 2020 р., пр. № 1 (зміни до ОПП для набору 2020/2021 н.р.).

3. Розроблено робочою групою у складі:

Долженков *(керівник робочої групи, гарант освітньої програми)*

Олександр Федорович доктор юридичних наук, професор, професор кафедри політичних наук і права Державного закладу «Південноукраїнський національний педагогічний університет імені К. Д. Ушинського».

Гедікова доктор політичних наук, професор, професор кафедри політичних наук і права Державного закладу «Південноукраїнський національний педагогічний університет імені К. Д. Ушинського».

Наталя Пилипівна доктор політичних наук і права Державного закладу «Південноукраїнський національний педагогічний університет імені К. Д. Ушинського».

Грігорова кандидат юридичних наук, викладач-стажист кафедри політичних наук і права Державного закладу «Південноукраїнський національний педагогічний університет імені К. Д. Ушинського».

Ганна Леонідівна кандидат юридичних наук, викладач-стажист кафедри політичних наук і права Державного закладу «Південноукраїнський національний педагогічний університет імені К. Д. Ушинського».

Освітньо-професійна програма розроблена відповідно до Закону України «Про вищу освіту» від 01.07.2014 р. №1556-VII, Закону України «Про освіту» від 05.09.2017 р. №2145-VIII, Постанови Кабінету Міністрів України від 30.12.2015 р. № 1187 «Про затвердження Ліцензійних умов провадження освітньої діяльності» (в редакції постанови Кабінету Міністрів України від 06 травня 2020 р. № 347), Постанови Кабінету Міністрів України від 23 листопада 2011 р. № 1341 «Про затвердження Національної рамки кваліфікацій» (в редакції постанови Кабінету Міністрів України від 25 червня 2020 р. № 519), Стандарту вищої освіти України першого (бакалаврського) рівня вищої освіти галузі знань 08 «Право» за спеціальністю 081 «Право», затвердженого і введеного в дію наказом Міністерства освіти і науки України від 12.12.2018 р., № 1379, Наказу Міністерства освіти і науки України від 06.11.2015 р. № 1151 «Про особливості запровадження переліку галузей знань і спеціальностей, за якими здійснюється підготовка здобувачів вищої освіти, затвердженого постановою Кабінету Міністрів України від 29 квітня 2015 року № 266» (зі змінами) та інших нормативних документів.

II Загальна характеристика освітньо-професійної програми

Рівень вищої освіти	Перший (бакалаврський) рівень
Ступінь вищої освіти	Бакалавр
Галузі знань	08 Право
Спеціальність	081 Право
Термін навчання	На основі повної загальної середньої освіти: 3 роки 10 місяців. На основі ОКР / ОС «молодший спеціаліст», «молодший бакалавр», «бакалавр», «спеціаліст», «магістр»: 2 роки 10 місяців
Обмеження щодо форм навчання	Відсутні
Освітня кваліфікація	Бакалавр права
Професійна кваліфікація	Не надається
Кваліфікація в дипломі	Ступінь вищої освіти – Бакалавр Спеціальність – 081 «Право» Освітньо-професійна програма – «Право»
Опис предметної області	<p>Об'єкт вивчення: право як соціальне явище. Вивчення права та його джерел ґрунтується на правових доктринах, цінностях і принципах, в основі яких покладені права та основоположні свободи людини.</p> <p>Цілі навчання: формування здатності розв'язувати складні спеціалізовані завдання та практичні проблеми у сфері права з розумінням природи і змісту його основних правових інститутів, меж правового регулювання різних суспільних відносин, фундаментальної ролі юриста в утвердженні верховенства права через захист прав і свобод людини, а також формування творчої, національно-свідомої, гармонійно розвиненої особистості майбутнього компетентного фахівця-правника.</p> <p>Теоретичний зміст предметної області складають знання про: основи поведінки індивідів і соціальних груп; творення права, його тлумачення та застосування; правові цінності, принципи, а також природа і зміст правових інститутів, етичні стандарти правничої професії.</p> <p>Методи, методика та технології: загальнонаукові і спеціальні методи пізнання правових явищ; методика правової оцінки поведінки чи діяльності індивідів і соціальних груп, ідентифікації правової</p>

	<p>проблеми та її вирішення на основі принципів права; інформаційно-комунікаційні технології.</p> <p>Інструменти та обладнання: сучасне інформаційно-комунікаційне обладнання, інформаційні ресурси та програмні продукти, що застосовуються в правовій діяльності.</p>
Особливості програми	<p>Надання можливості здобувачам вищої освіти опанувати як стандартні загальні та спеціальні компетентності правника, так і знання, вміння і навички з ювенальної юстиції, освітнього права, юридичної психології, що збагачує їх фаховий потенціал і підвищує їхню конкурентоздатність на ринку праці.</p> <p>Передбачення поглибленого вивчення англійської мови за фахом протягом усього періоду навчання, що забезпечує конкурентні переваги для складання ЄВІ з іноземної мови при вступі до магістратури, у подальшому працевлаштуванні та правничій діяльності.</p> <p>Мобільність за програмою Еразмус+ – рекомендується, але не є обов'язковою; всі студенти беруть участь у спеціальних семінарах разом зі студентами-учасниками програми Еразмус+.</p>
Академічні права випускників	<p>Продовжити навчання на другому (магістерському) рівні вищої освіти у галузі права, а також підвищувати кваліфікацію й отримувати додаткову освіту за сертифікованими програмами та програмами післядипломного навчання.</p>
Працевлаштування випускників	<p>Фахівці, які здобули освіту за ОПІ «Право» першого (бакалаврського) рівня вищої освіти галузі знань 08 «Право» за спеціальністю 081 «Право» відповідно до Національного класифікатора професій ДК 003:2010, можуть виконувати професійні види робіт й обіймати первинні посади в органах державної влади, органах місцевого самоврядування, в організаціях та юридичних фірмах різних видів діяльності та форм власності.</p> <p>Професійні назви робіт за класифікатором професій (ДК 003:2010):</p> <p>3432 – секретар суду;</p> <p>3432 – судовий розпорядник;</p> <p>3436.9 – помічник судді;</p> <p>3436.9 – помічник адвоката;</p> <p>3436.9 – помічник нотаріуса;</p> <p>3436.9 – помічник нотаріуса державного;</p> <p>3436.9 – помічник юриста (інші види юриспруденції);</p> <p>3452 – інспектор (пенітенціарна система);</p>

	<p>3452– інструктор з професійної підготовки (пенітенціарна система);</p> <p>3452 – фахівці кримінально-виконавчої служби;</p> <p>5162 – помічник дільничного інспектора міліції;</p> <p>5162 – помічник оперуповноваженого;</p> <p>5162 – помічник слідчого.</p>
--	---

III Обсяг кредитів ЄКТС, необхідний для здобуття ступеня вищої освіти бакалавра права

Обсяг освітньої програми у кредитах ЄКТС	<p>На базі повної загальної середньої освіти – 240 кредитів ЄКТС, з яких:</p> <ul style="list-style-type: none"> – не менше 150 кредитів ЄКТС спрямовано на забезпечення загальних та спеціальних (фахових) компетентностей за спеціальністю 081 «Право», визначених Стандартом і цією ОПП; – не менше 10 кредитів ЄКТС спрямовано на практику в юридичних особах публічного та приватного права, які здійснюють діяльність з правозастосування, зокрема, на базі юридичних служб органів місцевого самоврядування, органів законодавчої та виконавчої влади, підприємств, установ та організацій незалежно від форми власності, а також у судах, прокуратурі, адвокатурі, нотаріаті, юридичних клініках закладів вищої освіти.
---	---

IV Перелік компетентностей випускника

Інтегральна компетентність	<p>Здатність розв'язувати складні спеціалізовані задачі та практичні проблеми у галузі професійної правничої діяльності або у процесі навчання, що передбачає застосування правових доктрин, принципів і правових інститутів і характеризується комплексністю та невизначеністю умов.</p>
Загальні компетентності	<p>ЗК1. Здатність до абстрактного мислення, аналізу та синтезу.</p> <p>ЗК2. Здатність застосовувати знання у практичних ситуаціях.</p> <p>ЗК3. Знання та розуміння предметної області та розуміння професійної діяльності.</p> <p>ЗК4. Здатність спілкуватися державною мовою як усно, так і письмово.</p> <p>ЗК5. Здатність спілкуватися іноземною мовою.</p> <p>ЗК6. Навички використання інформаційних і комунікаційних технологій.</p> <p>ЗК7. Здатність вчитися і оволодівати сучасними знаннями.</p> <p>ЗК8. Здатність бути критичним і самокритичним.</p> <p>ЗК9. Здатність працювати в команді.</p> <p>ЗК10. Здатність діяти на основі етичних міркувань (мотивів).</p>

	<p>ЗК11. Здатність реалізувати свої права і обов'язки як члена суспільства, усвідомлювати цінності громадянського (вільного демократичного) суспільства та необхідність його сталого розвитку, верховенства права, прав і свобод людини і громадянина в Україні.</p> <p>ЗК12. Здатність усвідомлювати рівні можливості та гендерні проблеми.</p> <p>ЗК13. Здатність зберігати та примножувати моральні, культурні, наукові цінності і досягнення суспільства на основі розуміння історії та закономірностей розвитку права, його місця у загальній системі знань про природу і суспільство та у розвитку суспільства, техніки і технологій.</p> <p>ЗК14. Цінування та повага різноманітності і мультикультурності.</p> <p>ЗК15. Прагнення до збереження навколишнього середовища.</p>
<p>Спеціальні (фахові, предметні) компетентності</p>	<p>СК1. Здатність застосовувати знання з основ теорії та філософії права, знання і розуміння структури правничої професії та її ролі у суспільстві.</p> <p>СК2. Знання і розуміння ретроспективи формування правових та державних інститутів.</p> <p>СК3. Повага до честі і гідності людини як найвищої соціальної цінності, розуміння їх правової природи.</p> <p>СК4. Знання і розуміння міжнародних стандартів прав людини, положень Конвенції про захист прав людини та основоположних свобод, а також практики Європейського суду з прав людини.</p> <p>СК5. Здатність застосовувати знання засад і змісту інститутів міжнародного публічного права, а також міжнародного приватного права.</p> <p>СК6. Знання і розуміння основ права Європейського Союзу.</p> <p>СК7. Здатність застосовувати знання завдань, принципів і доктрин національного права, а також змісту правових інститутів, щонайменше з таких галузей права, як: конституційне право, адміністративне право і адміністративне процесуальне право, цивільне і цивільне процесуальне право, кримінальне і кримінальне процесуальне право.</p> <p>СК8. Знання і розуміння особливостей реалізації та застосування норм матеріального і процесуального права.</p> <p>СК9. Знання і розуміння основ правового регулювання обігу публічних грошових коштів.</p>

	<p>СК10. Знання і розуміння соціальної природи трудових відносин та їх правового регулювання.</p> <p>СК11. Здатність визначати належні та прийнятні для юридичного аналізу факти.</p> <p>СК12. Здатність аналізувати правові проблеми, формувати та обґрунтовувати правові позиції.</p> <p>СК13. Здатність до критичного та системного аналізу правових явищ і застосування набутих знань у професійній діяльності.</p> <p>СК14. Здатність визначати правові основи профілактики деморалізації дітей та правопорушень в суспільстві і дитячому середовищі, заходів спеціальної профілактики, а також забезпечення прав і свобод та інтересів дітей.</p> <p>СК15. Знання особливостей правового регулювання відносин у сфері освіти.</p> <p>СК16. Знати та розуміти особливості суспільних правовідносин, правосвідомості й праворозуміння, особи, із застосуванням психологічних прийомів.</p> <p>СК17. Здатність до консультування з правових питань, зокрема, можливих способів захисту прав та інтересів клієнтів, відповідно до вимог професійної етики, належного дотримання норм щодо нерозголошення персональних даних та конфіденційної інформації.</p> <p>СК18. Здатність до самостійної підготовки проектів актів правозастосування.</p> <p>СК19. Здатність до логічного, критичного і системного аналізу документів, розуміння їх правового характеру і значення.</p>
<p>V Нормативний зміст підготовки здобувачів вищої освіти, сформульований у термінах результатів навчання</p>	
<p>Здобувач вищої освіти ступеня вищої освіти бакалавр зі спеціальності 081 «Право» повинен продемонструвати такі результати навчання:</p>	
<p>Соціально-гуманітарна ерудованість</p>	<ol style="list-style-type: none"> 1. Визначати переконливість аргументів у процесі оцінки задалегідь невідомих умов та обставин. 2. Здійснювати аналіз суспільних процесів у контексті аналізованої проблеми і демонструвати власне бачення шляхів її розв'язання. 3. Проводити збір і інтегрований аналіз матеріалів з різних джерел. 4. Формулювати власні обґрунтовані судження на основі аналізу відомої проблеми. 5. Давати короткий висновок щодо окремих фактичних обставин (даних) з достатньою обґрунтованістю.

	6. Оцінювати недоліки і переваги аргументів, аналізуючи відому проблему.
Дослідницькі навички	7. Складати та узгоджувати план власного дослідження і самостійно збирати матеріали за визначеними джерелами.
	8. Використовувати різноманітні інформаційні джерела для повного та всебічного встановлення певних обставин.
	9. Самостійно визначати ті обставини, у з'ясуванні яких потрібна допомога, і діяти відповідно до отриманих рекомендацій.
Комунікація	10. Вільно спілкуватися державною та іноземною мовами як усно, так і письмово, правильно вживаючи правничу термінологію.
	11. Володіти базовими навичками риторики.
	12. Доносити до респондента матеріал з певної проблематики доступно і зрозуміло.
	13. Пояснювати характер певних подій та процесів з розумінням професійного та суспільного контексту.
Професійна самоорганізація та використання інформаційних технологій	14. Належно використовувати статистичну інформацію, отриману з першоджерел та вторинних джерел для своєї професійної діяльності.
	15. Вільно використовувати для професійної діяльності доступні інформаційні технології і бази даних.
	16. Демонструвати вміння користуватися комп'ютерними програмами, необхідними у професійній діяльності.
	17. Працювати в групі, формуючи власний внесок у виконання завдань групи.
Праворозуміння	18. Виявляти знання і розуміння основних сучасних правових доктрин, цінностей та принципів функціонування національної правової системи.
	19. Демонструвати необхідні знання та розуміння сутності та змісту основних правових інститутів і норм фундаментальних галузей права.
	20. Пояснювати природу та зміст основних правових явищ і процесів.
	21. Демонструвати здатність до праці в сфері освітнього права.
	22. Демонструвати необхідні знання і розуміння особливостей суспільних правовідносин, правосвідомості й праворозуміння, особи, із застосуванням психологічних прийомів.
Правозастосування	23. Застосовувати набуті знання у різних правових ситуаціях, виокремлювати юридично значущі факти і формувати обґрунтовані правові висновки.

	<p>24. Здійснювати профілактику деморалізації дітей та правопорушень в суспільстві і дитячому середовищі, заходи спеціальної профілактики, а також забезпечення та попередження порушень прав і свобод та інтересів дітей.</p>
	<p>25. Готувати проекти необхідних актів застосування права відповідно до правового висновку зробленого у різних правових ситуаціях.</p>
	<p>26. Надавати консультації щодо можливих способів захисту прав та інтересів клієнтів у різних правових ситуаціях.</p>
VI Форми атестації здобувачів вищої освіти	
<p>Форми атестації здобувачів вищої освіти</p>	<p>Атестація здобувачів вищої освіти здійснюється у формі:</p> <p>1) атестаційного екзамену з теорії та історії права: теорія держави і права, історія держави і права України;</p> <p>2) атестаційного екзамену з галузевого права: цивільне право та процес, адміністративне право та процес, господарське право та процес, кримінальне право та процес.</p>
<p>Вимоги до атестаційного екзамену (екзаменів)</p>	<p>Атестаційні екзамени мають передбачати оцінювання досягнень результатів навчання, визначених Стандартом та цією освітньо-професійною програмою.</p> <p>Атестація здобувачів першого (бакалаврського) рівня вищої освіти щодо встановлення фактичної відповідності рівня освітньої підготовки вимогам освітньо-професійної програми здійснюється Екзаменаційною комісією із зазначеної спеціальності після виконання здобувачами у повному обсязі навчального плану.</p>
VII Вимоги до наявності системи внутрішнього забезпечення якості вищої освіти	
<p>В Університеті функціонує система забезпечення якості освітньої діяльності та якості вищої освіти (система внутрішнього забезпечення якості), яка передбачає здійснення Університетом таких процедур і заходів:</p>	
<p>Принципи та процедури забезпечення якості вищої освіти</p>	<p>Принципи та процедури забезпечення якості вищої освіти в Університеті Ушинського визначено у положеннях «Про внутрішнє забезпечення якості освітньої діяльності та якості вищої освіти в ДЗ «Південноукраїнський національний педагогічний університет імені К. Д. Ушинського», «Про організацію освітнього процесу в ДЗ «Південноукраїнський національний педагогічний університет імені К. Д. Ушинського», «Про організацію контролю та оцінювання знань студентів</p>

ДЗ «Південноукраїнський національний педагогічний університет імені К. Д. Ушинського», «Про порядок створення та організацію роботи екзаменаційної комісії», «Про проведення практики студентів ДЗ «Південноукраїнський національний педагогічний університет імені К. Д. Ушинського», «Про критерії, правила і процедури оцінювання навчально-методичної, наукової та організаційної діяльності науково-педагогічних працівників ДЗ «Південноукраїнський національний педагогічний університет імені К. Д. Ушинського», «Про освітню програму в ДЗ «Південноукраїнський національний педагогічний університет імені К. Д. Ушинського» за першим (бакалаврським), другим (магістерським) та третім (освітньо-науковим) рівнями»; положеннях структурних підрозділів Університету Ушинського (деканат, кафедра, навчально-методичний відділ) та відповідних дорадчих органів: ученої ради Університету Ушинського, науково-методичної ради Університету Ушинського та соціально-гуманітарного факультету тощо.

Система внутрішнього забезпечення якості освітньої діяльності та якості вищої освіти в Університеті Ушинського ґрунтується на таких принципах: академічна чесність і свобода; урахування освітніх потреб і очікувань здобувачів вищої освіти (студентоцентризм), усіх інших залучених сторін та суспільства; органічна єдність заходів із забезпечення якості вищої освіти з освітнім процесом; відкритість і прозорість; чесність і толерантність у взаєминах з усіма учасниками освітнього процесу, партнерами, роботодавцями; взаємодовіра і взаємна вимогливість; ініціативність; відповідальність за якість освітніх послуг та забезпечення цієї якості; лідерство; розвиток культури якості; нерозривний зв'язок зі світовою та національною історією, культурою, національними традиціями.

Процедура забезпечення та моніторингу якості освітньої діяльності та якості вищої освіти Університету Ушинського передбачає: перегляд і постійний контроль та модернізацію освітніх програм; внутрішній аудит якості навчання здобувачів вищої освіти, діяльності структурних підрозділів Університету Ушинського, що організують та супроводжують освітній процес; встановлення зворотного зв'язку з учасниками

	<p>освітнього процесу(опитування здобувачів вищої освіти, науково-педагогічних працівників, співробітників Університету); сприяння підвищенню кваліфікації науково-педагогічних працівників, співробітників Університету Ушинського; забезпечення доступності інформації щодо результатів діяльності Університету Ушинського всім зацікавленим сторонам на офіційному веб-сайті закладу; постійне вдосконалення інформаційної системи Університету Ушинського для створення ефективного інформаційно-освітнього середовища; запобігання та виявлення плагіату в працях викладачів Університету та здобувачів вищої освіти (текстові роботи студентів, зокрема, курсові, кваліфікаційні роботи), статті у фахових виданнях.</p>
<p>Моніторинг та періодичність перегляду освітніх програм</p>	<p>Моніторинг та процедура перегляду ОПП «Право» зі спеціальності 081 Право проводиться з метою підвищення якості освітньої та наукової діяльності, забезпечення належного рівня освітніх послуг і створення сприятливого й ефективного освітнього середовища для учасників освітнього процесу, відповідності освітньої програми цілям, очікуванням, потребам учасників освітнього процесу.</p> <p>Моніторинг якості підготовки здобувачів вищої освіти за ОПП здійснюється щорічно і передбачає: аналіз результатів, корегування робочого навчального плану, робочих програм навчальних дисциплін, програм практик.</p> <p>Періодичний перегляд ОПП «Право» здійснюється щонайменше один раз за повний курс навчання за освітньо-професійною програмою.</p> <p>Пропозиції щодо оновлення ОПП відображаються у відповідних структурних елементах і вносяться на розгляд вченої ради Університету.</p> <p>Критерії, за якими відбувається моніторинг та перегляд ОПП, формуються в результаті зворотного зв'язку з науково-педагогічними працівниками, здобувачами вищої освіти, випускниками (за наявності) і роботодавцями та в наслідок прогнозування розвитку галузі та потреб суспільства.</p>
<p>Оцінювання здобувачів вищої освіти, науково-педагогічних і педагогічних працівників</p>	<p>Оцінювання знань здобувачів вищої освіти, які навчаються за ОПП «Право» зі спеціальності 081 Право, здійснюється відповідно до положення «Про організацію контролю та оцінювання знань студентів ДЗ «Південноукраїнський національний педагогічний університет імені К. Д. Ушинського». Контрольними заходами оцінювання навчальних</p>

	<p>досягнень студентів є поточний, підсумковий контроль та атестація. Форми проведення та критерії оцінювання поточного й підсумкового контролю визначено в робочій програмі навчальної дисципліни. Атестація студентів здійснюється відповідно до положень «Про порядок створення та організацію роботи екзаменаційної комісії» та інших нормативно-правових документів Університету Ушинського.</p> <p>Рейтингове оцінювання студентів проводиться двічі на рік (після завершення заліково-екзаменаційних сесій).</p> <p>Щорічно результати оцінювання якості навчання здобувачів вищої освіти обговорюються на засіданні кафедри, вчених рад факультету, Університету Ушинського та оприлюднюються на офіційному веб-сайті Університету Ушинського.</p> <p>Щорічне оцінювання науково-педагогічних працівників, які забезпечують освітній процес за ОПП «Право» зі спеціальності 081 Право, здійснюють: кафедра, відділ аспірантури та докторантури, психологічна служба, студентська рада факультету, студентська рада Університету Ушинського, шляхом опитування, анкетування здобувачів вищої освіти; звітування викладачів за результатами освітньої, наукової, організаційної діяльності. Регулярне оприлюднення результатів оцінювання відбувається на засіданнях вчених рад факультету, Університету Ушинського та на офіційному веб-сайті Університету Ушинського.</p>
<p>Підвищення кваліфікації педагогічних, наукових і науково-педагогічних працівників</p>	<p>В Університеті Ушинського діє система підвищення кваліфікації науково-педагогічних працівників, що забезпечують освітній процес за ОПП «Право» зі спеціальності 081 Право у різних формах: курси, стажування, тренінги тощо (очно, дистанційно). Здійснюється контроль за впровадженням результатів підвищення кваліфікації в освітній процес на рівні кафедри Університету Ушинського.</p>
<p>Наявність необхідних ресурсів для організації освітнього процесу</p>	<p>Університет Ушинського забезпечує освітній процес за ОПП «Право» зі спеціальності 081 Право необхідними та доступними для здобувачів вищої освіти ресурсами (кадровими, методичними, матеріальними, інформаційними та ін.) та здійснює відповідну підтримку здобувачів вищої освіти.</p> <p>До реалізації ОПП залучаються науково-педагогічні працівники з науковими ступенями та/або вченими званнями, а також висококваліфіковані</p>

	<p>фахівці-практики.</p> <p>Науково-методичне забезпечення включає: державні стандарти освіти; навчальні плани; навчальні програми з усіх обов'язкових і вибіркових навчальних дисциплін; програми навчальної (ознайомлювальної), виробничих (за спеціальністю) видів практик; підручники і навчальні посібники; методичні матеріали до практичних занять та самостійної роботи; індивідуальні завдання для самостійної роботи здобувачів вищої освіти з навчальних дисциплін; контрольні завдання до практичних занять; контрольні модульні роботи з навчальних дисциплін для перевірки рівня засвоєння здобувачами вищої освіти навчального матеріалу; методичні матеріали для здобувачів вищої освіти з питань написання курсових робіт.</p> <p>Освітній процес забезпечується навчальною, методичною та науковою літературою на паперових та електронних носіях у відповідній необхідній кількості. Наукова бібліотека забезпечена вітчизняними та зарубіжними фаховими періодичними виданнями відповідного і спорідненого профілю, в тому числі в електронному варіанті. Є вільний доступ до баз даних періодичних наукових видань англійською мовою відповідного і спорідненого профілю. Кафедра політичних наук і права має власний електронний ресурс навчально-методичних матеріалів з навчальних дисциплін навчального плану.</p> <p>В освітньому процесі використовуються авторські розробки науково-педагогічного складу Університету.</p> <p>Освітній процес здійснюється в навчальних корпусах, лабораторіях та на базах практик. Створено і розвивається власна база соціально-побутових об'єктів, мережа спортивно-оздоровчих, лікувально-профілактичних і культурно-мистецьких структурних підрозділів.</p> <p>В Університеті Ушинського створено умови для доступу до мережі Internet.</p> <p>Наявні необхідні ресурси для організації освітнього процесу відповідають цілям навчання, є загальнодоступними, а здобувачі вищої освіти поінформовані про їх наявність та можуть їх використовувати у навчанні.</p>
<p>Наявність інформаційних</p>	<p>Ефективному управлінню якістю освітнього процесу в Університеті Ушинського сприяє</p>

<p>систем для ефективного управління освітнім процесом</p>	<p>використання інформаційних систем і технологій. Ця система передбачає автоматизацію основних функцій управління освітнім процесом, зокрема: автоматизоване забезпечення проведення вступної компанії, використання сучасних інформаційних технологій для планування та організації освітнього процесу; доступ до навчальних ресурсів на офіційному веб-сайті університету; облік та аналіз успішності здобувачів вищої освіти; адміністрування основних та допоміжних процесів забезпечення освітньої діяльності; моніторинг дотримання стандартів якості; управління кадровим забезпеченням тощо.</p>
<p>Публічність інформації про освітні програми, ступені вищої освіти та кваліфікації</p>	<p>На офіційному веб-сайті Університету Ушинського (https://pdu.edu.ua) розміщено ліцензію (відомості про право здійснення освітньої діяльності у сфері вищої освіти), ОПП «Право» першого (бакалаврського) рівня вищої освіти галузі знань 08 «Право» за спеціальністю 081 Право, правила прийому до Університету Ушинського, програму вступного випробування (співбесіди) для здобуття освітнього ступеня «бакалавр» (на базі вищої освіти) і програму фахового випробування для вступу на основі ОКР молодшого спеціаліста, процедури навчання, викладання та оцінювання, що використовуються.</p> <p>На сторінці кафедри політичних наук і права офіційного веб-сайту Університету Ушинського розміщено інформацію про ОПП «Право» зі спеціальності 081 Право; наукову, навчальну, методичну, організаційну діяльність викладачів, що забезпечують реалізацію ОПП; програми вступних випробувань, презентацію спеціальності (https://pdu.edu.ua/spisok-kafedr/kaf-polit-nauk-prava#or).</p>
<p>Система запобігання порушенням вимог академічної доброчесності з боку працівників закладів вищої освіти і здобувачів вищої освіти</p>	<p>Заходи із запобігання порушенням вимог академічної доброчесності учасниками освітнього процесу за ОПП «Право» зі спеціальності 081 Право і виявлення академічної недоброчесності здійснюються відповідно до «Положення про академічну доброчесність учасників освітнього процесу Університету Ушинського», «Положення про комісію з питань доброчесності Університету Ушинського», «Положення про порядок виявлення та встановлення фактів недоброчесності Університету Ушинського» Університету Ушинського https://pdu.edu.ua).</p>

	<p>В Університеті Ушинського розроблено Інструкцію щодо процедури технічної перевірки наявності текстових запозичень (академічного плагіату), де визначено, як здійснюється перевірка спеціальними комп'ютерними програмами StrikePlagiarism та Unicheck.</p>
--	---

Пояснювальна записка

Стандарт вищої освіти за першим бакалаврським рівнем за спеціальністю 081 «Право» є нормативним документом, в якому визначається сукупність вимог до змісту та результатів освітньої діяльності закладів вищої освіти для забезпечення здобуття ступеня вищої освіти бакалавра зі спеціальності 081 «Право» галузі знань 08 «Право».

Стандарт застосовується для визначення й оцінювання якості змісту та результатів освітньої діяльності закладів вищої освіти.

Затвердження порядку оцінювання результатів навчання проводиться закладом вищої освіти відповідно до вимог правових актів.

Система оцінювання результатів навчання повинна базуватись на таких основних принципах:

- обґрунтованість – оцінка повинна бути співмірною рівню результатів навчання;

- неупередженість – результати оцінювання мають бути об'єктивними і не залежати від суб'єктивної позиції того, хто оцінює, а критерії та методи оцінювання – єдиними для всіх, хто оцінюється;

- зрозумілість – система оцінювання повинна бути чіткою і абсолютно визначеною наперед як для тих, хто оцінює, так і тих, кого оцінюють;

- корисність – оцінювання повинно позитивно сприйматись тими, кого оцінюють, і бути внеском у здійснення завдань освітньо-професійної програми.

Результати навчання мають співвідноситися з компетентностями випускника.

Матриця відповідності визначених Стандартом компетентностей дескрипторам НРК та матриця відповідності визначених Стандартом результатів навчання та компетентностей представлені в Таблицях 1 і 2.*

***Примітка:** Визначені у матрицях Стандарту порядкові номери компетентностей і результатів навчання змінено у зв'язку із тим, що при формуванні ОПП Університетом Ушинського було вказано додатковий їх перелік.

**Матриця відповідності визначених Стандартом компетентностей дескрипторам НРК
(б-й рівень, бакалаврський)**

Класифікація компетентностей за НРК	Знання	Уміння	Комунікація	Автономія та відповідальність
	<p>Зн1 Концептуальні знання, набуті у процесі навчання та професійної діяльності, включаючи певні знання сучасних досягнень, які є основою для оригінального мислення та інноваційної діяльності</p> <p>Зн2 Критичне осмислення основних теорій, принципів, методів і понять у навчанні та професійній діяльності, зокрема на межі предметних галузей</p>	<p>Ум1 Розв'язання складних непередбачуваних задач і проблем у спеціалізованих сферах професійної діяльності та/або навчанні, що передбачає збирання та інтерпретацію інформації (даних), вибір методів та інструментальних засобів, застосування інноваційних підходів</p>	<p>К1 Зрозуміле і недвозначне донесення висновків, а також знань та пояснень, ідей, проблем, рішень, що їх обґрунтовують, власного досвіду до фахівців і нефахівців в галузі професійної діяльності</p> <p>К2 Здатність ефективно формувати комунікаційну стратегію у професійній діяльності</p> <p>К3 Використання іноземних мов у професійній діяльності</p>	<p>АВ1 Прийняття рішень у складних і непередбачуваних умовах, що потребує застосування нових підходів та прогнозування</p> <p>АВ2 Відповідальність за розвиток професійного знання і практик окремих осіб та/або груп осіб, оцінку стратегічного розвитку команди</p> <p>АВ3 Здатність до подальшого навчання з високим рівнем автономності</p>
Загальні компетентності – 15				
ЗК1	Зн2	Ум1	К2	
ЗК2		Ум1		АВ1
ЗК3		Ум1	К1	АВ2
ЗК4	Зн1		К2	
ЗК5		Ум1	К3	
ЗК6		Ум1	К2	АВ3
ЗК7	Зн2	Ум1		АВ3
ЗК8	Зн2		К1	
ЗК9		Ум1	К3	АВ2
ЗК10			К1	АВ2
ЗК11			К1	АВ2
ЗК12	Зн2		К2	АВ2
ЗК13		Ум1	К2	АВ3
ЗК14	Зн1		К1	
ЗК15		Ум1	К2	АВ2
Спеціальні (фахові) компетентності – 16				
СК1	Зн1		К1	
СК2	Зн2			АВ3
СК3	Зн2	Ум1		АВ3
СК4	Зн1		К1	
СК5	Зн1		К1	АВ3

CK6	3H1		K3	AB3
CK7	3H1	Y _{M1}	K1	AB3
CK8	3H2	Y _{M1}	K1	AB3
CK9	3H1		K1	
CK10	3H1		K2	AB2
CK11	3H1	Y _{M1}	K2	
CK12		Y _{M1}	K1	
CK13	3H2	Y _{M1}	K1	AB1
CK17	3H1	Y _{M1}	K2	
CK18	3H2	Y _{M1}		AB3
CK19		Y _{M1}	K1	AB1

**Матриця відповідності визначених Стандартом результатів навчання та компетентностей
(6-й рівень, бакалаврський)**

Програмні результати навчання	Інтегральна компетентність	Компетентності																														
		Загальні компетентності															Спеціальні (фахові) компетентності															
		ЗК1	ЗК2	ЗК3	ЗК4	ЗК5	ЗК6	ЗК7	ЗК8	ЗК9	ЗК10	ЗК11	ЗК12	ЗК13	ЗК14	ЗК15	СК1	СК2	СК3	СК4	СК5	СК6	СК7	СК8	СК9	СК10	СК11	СК12	СК13	СК17	СК18	СК19
<p>Соціально-гуманітарна сфера</p> <p>1. Визначити переконливість аргументів у процесі оцінки заздалегідь невідомих умов та обставин.</p> <p>2. Здійснювати аналіз суспільних процесів у контексті аналізованої проблеми і демонструвати власне бачення шляхів її розв'язання.</p> <p>3. Проводити збір і інтегрований аналіз матеріалів з різних джерел.</p> <p>4. Формулювати власні обґрунтовані судження на основі аналізу відомої проблеми.</p>	<p>Здатність розв'язувати складні спеціалізовані задачі та практичні проблеми у галузі професійної правничої діяльності або у процесі навчання, що передбачає застосування правових доктрин, принципів і правових інститутів і характеризується комплексністю та невизначеністю умов.</p>	+	+					+	+	+	+																				+	
+	+	+	+					+	+												+	+	+	+	+	+	+	+		+		

	5. Давати короткий висновок щодо окремих фактичних обставин (даних) з достатньою обґрунтованістю.		+	+	+	+	+																														
	6. Оцінювати недоліки і переваги аргументів, аналізуючи відому проблему.		+	+		+	+																														
Дослідницькі навички	7. Скласти та узгоджувати план власного дослідження і самостійно збирати матеріали за визначеними джерелами.		+		+	+	+	+																													
	8. Використовувати різноманітні інформаційні джерела для повного та всебічного встановлення певних обставин.		+		+	+	+					+																									
	9. Самостійно визначати ті обставини, у з'ясуванні яких потрібна допомога, і діяти відповідно до отриманих рекомендацій.		+	+	+							+	+																								
	10. Вільно спілкуватися			+		+	+																														

Правозастосування	23. Застосовувати набуті знання у різних правових ситуаціях, виокремлювати юридично значущі факти і формувати обґрунтовані правові висновки.	+		+	+	+		+			+	+					+	+	+	+	+	+	+	+	+	+	+		+				
	25. Готувати проекти необхідних актів застосування права відповідно до правового висновку зробленого у різних правових ситуаціях.	+		+	+	+		+			+	+																	+	+		+	+
	26. Надавати консультації щодо можливих способів захисту прав та інтересів клієнтів у різних правових ситуаціях.		+	+		+		+	+	+	+	+	+					+	+	+	+	+	+	+					+	+	+		

2. Перелік компонент освітньо-професійної програми та їх логічна послідовність

2.1 Перелік компонент ОПП

Код н/д	Компоненти освітньо-професійної програми (навчальні дисципліни, курсові роботи, практики, атестація)	Кількість кредитів	Форма підсумк. контролю
1	2	3	4
Обов'язкові компоненти ОПП			
ОК 01	Історія України (XX ст.)	3	екзамен
ОК 02	Історія української культури	3	залік
ОК 03	Українська мова (за професійним спрямуванням)	3	екзамен
ОК 04	Іноземна мова (за проф. спрямуванням)	16	залік, залік, залік, екзамен
ОК 05	Філософія	3	залік
ОК 06	Основи економіки та господарської діяльності	3	залік
ОК 07	Сучасні інформаційні технології та мультимедіа	3	залік
ОК 08	Теорія держави і права	6	екзамен
ОК 09	Конституційне право України	5	екзамен
ОК 10	Юридична деонтологія	3	залік
ОК 11	Історія політико-правових вчень	6	екзамен
ОК 12	Історія держави і права зарубіжних країн	5	екзамен
ОК 13	Історія держави і права України	5	екзамен
ОК 14	Правоохоронні та судові органи	4	залік
ОК 15	Римське право	4	екзамен
ОК 16	Цивільне право	11	залік, екзамен
ОК 17	Адміністративне право та процес	6	екзамен
ОК 18	Конституційне право зарубіжних країн	3	залік
ОК 19	Юридична психологія	4	екзамен
ОК 20	Цивільний процес	6	екзамен
ОК 21	Трудове право	4	екзамен
ОК 22	Кримінальне право	9	залік, екзамен
ОК 23	Господарське право	5	екзамен
ОК 24	Екологічне право	3	залік
ОК 25	Освітнє право	4	екзамен
ОК 26	Господарський процес	4	екзамен
ОК 27	Ювенальне право	4	екзамен
ОК 28	Міжнародне публічне право	5	екзамен
ОК 29	Нотаріат і адвокатура	3	екзамен
ОК 30	Кримінальний процес	6	екзамен
ОК 31	Адміністративне судочинство	3	залік
ОК 32	Криміналістика	5	екзамен
ОК 33	Адміністративні послуги	3	залік
ОК 34	Міжнародне приватне право	3	екзамен
ОК 35	Курсова робота з дисц. «Теорія держави і права»	3	залік
ОК 36	Курсова робота за фахом	3	залік
<i>Практична підготовка</i>			
ПП 01	Навчальна (ознайомлювальна) практика	3	залік
ПП 02	Виробнича практика (за спеціальністю)	4	залік

1	2	3	4
ПП 03	Виробнича практика (за спеціальністю)	4	залік
	<i>Державна атестація</i>		
АЕ 01	Атестаційний екзамен з теорії та історії права (теорія держави і права, історія держави і права України)		екзамен
АЕ 02	Атестаційний екзамен з галузевого права (цивільне право та процес, адміністративне право та процес, господарське право та процес, кримінальне право та процес)		екзамен
Загальний обсяг обов'язкових компонент:		180 (75 %)	
Вибіркові компоненти ОПП			
<i>Здобувачу вищої освіти надано можливість обрати дисципліни з переліку, що розташовано на сайті університету (здобувач вищої освіти вибирає дисципліни обсягом <u>60 кредитів</u>)**</i>			
Загальний обсяг вибірових компонент:		60 (25 %)	
ЗАГАЛЬНИЙ ОБСЯГ ОСВІТНЬО-ПРОФЕСІЙНОЇ ПРОГРАМИ		240	

****Примітка:** здобувачам вищої освіти пропонується здійснити вибір навчальних дисциплін на основі двох варіантів (переліків) через:

– університетський вибіровий каталог (УВК), що складається із загальноуніверситетського переліку дисциплін, на основі якого здійснюється вибір дисциплін для формування загальних компетентностей ОПП, соціальних навичок (Soft skills) та світогляду за власним уподобанням. Перелік дисциплін розміщується на сайті університету;

– сертифікатні програми (СП) – спеціалізовані навчальні програми (ретельно структуровані комплекси вибірових навчальних дисциплін спорідненої тематики), що діють на бакалаврському рівні вищої освіти і дають можливість здобувачам вищої освіти отримати поглиблені знання та здобути ефективні практичні навички у певній правовій сфері. СП містить навчальні дисципліни професійного-орієнтованого спрямування зі спеціальності 081 «Право», що дозволяють отримати професійні навички з зазначеної галузі знань та навчальні дисципліни безпосередньо фахового спрямування, що дозволяють отримати поглиблену підготовку за освітньою програмою й закріплюють набуті спеціальні компетентності. На основі засвоєння дисциплін Сертифікатної програми формуються загально-професійні або фахові компетентності. Перелік сертифікатних програм розміщується на офіційному веб-сайті університету / факультету / кафедри.

2.2. Структурно-логічна схема обов'язкових компонентів освітньо-професійної програми

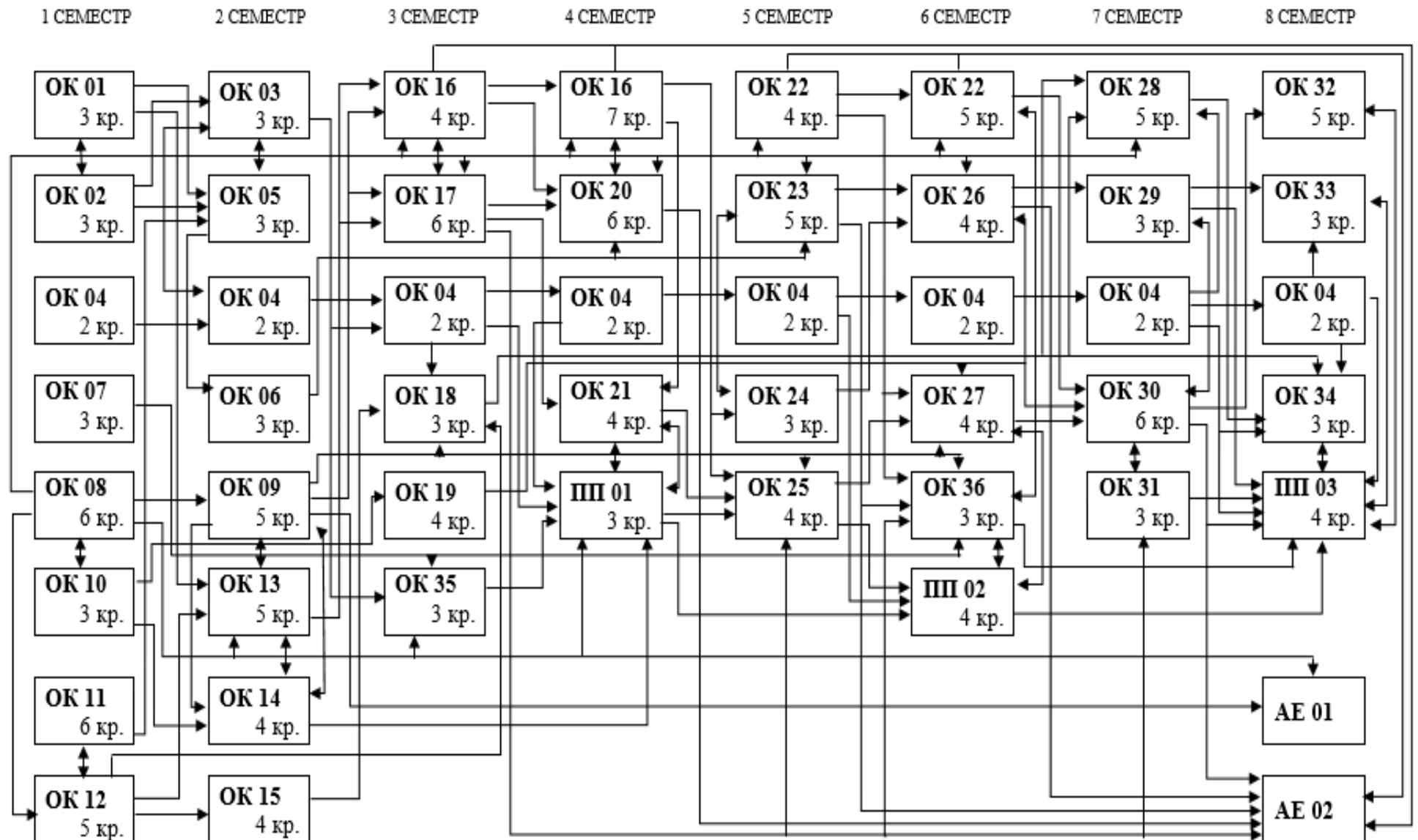

Перелік джерел, на яких базується ОПП

Офіційні документи:

1. Про вищу освіту : Закон України від 01.07.2014 р. № 1556-VII. URL: <https://zakon.rada.gov.ua/laws/show/1556-18#Text>
2. Про освіту : Закон України від 05.09.2017 р. № 2145-VIII. URL: <https://zakon.rada.gov.ua/laws/show/2145-19#Text>
3. Про внесення змін у додаток до постанови Кабінету Міністрів України від 23 листопада 2011 р. № 1341 : Постанова Кабінету Міністрів України від 25.06.2020 р. № 519. URL: <https://zakon.rada.gov.ua/laws/show/519-2020-%D0%BF#n2>.
4. Про затвердження переліку галузей знань і спеціальностей, за якими здійснюється підготовка здобувачів вищої освіти : Постанова Кабінету Міністрів України від 29.04.2015 р. № 266. URL: <https://zakon.rada.gov.ua/laws/show/266-2015-%D0%BF#Text>
5. Про затвердження Ліцензійних умов провадження освітньої діяльності : Постанова Кабінету Міністрів України від 30.12.2015 р. № 1187. URL: <https://zakon.rada.gov.ua/laws/show/1187-2015-%D0%BF#Text>.
6. Класифікатор професій ДК 003:2010: Національний класифікатор України затверджений Наказом Держспоживстандарту від 28.07.2010 р. № 327. URL: <https://zakon.rada.gov.ua/rada/show/va327609-10#Text>.
7. Стандарт вищої освіти України: перший (бакалаврський) рівень вищої освіти, галузь знань 08 «Право», спеціальність 081 «Право» : Наказ Міністерства освіти і науки України від 12.12.2018 р. № 1379. URL: <https://mon.gov.ua>
8. Про особливості запровадження переліку галузей знань і спеціальностей, за якими здійснюється підготовка здобувачів вищої освіти, затвердженого постановою Кабінету Міністрів України від 29 квітня 2015 року № 266 : Наказ Міністерства освіти і науки України від 06.11.2015 р. № 1151. URL: <https://zakon.rada.gov.ua/laws/show/z1460-15#Text>

Корисні посилання:

9. Стандарти і рекомендації щодо забезпечення якості в Європейському просторі вищої освіти (ESG). Київ : ТОВ «ЦС», 2015. 32 с. URL: https://www.britishcouncil.org.ua/sites/default/files/standards-and-guidelines_for_qa_in_the_ehea_2015.pdf.
10. Міжнародна стандартна класифікація освіти : Інститут статистики ЮНЕСКО, 2011 р. URL: http://uis.unesco.org/sites/default/files/documents/international-standard-classification-of-education-iscd-2011-ru_0.pdf.
11. Методичні рекомендації щодо розроблення стандартів вищої освіти : затверджено Наказом Міністерства освіти і науки України від 01.06.2017 р. № 600. URL: <https://mon.gov.ua/storage/app/media/vishcha-osvita/rekomendatsii-1648.pdf>.
12. Розроблення освітніх програм. Методичні рекомендації / В. М. Захарченко, В. І. Луговий, Ю. М. Рашкевич, Ж. В. Таланова ; за ред. В. Г. Кременя. Київ : ДП «НВЦ «Пріоритети», 2014. 120 с. URL: http://ibhb.chnu.edu.ua/uploads/files/metodrada/Rozroblennya_osv_program.pdf.