

МІНІСТЕРСТВО ОСВІТИ І НАУКИ УКРАЇНИ

**Державний заклад «Південноукраїнський національний педагогічний
університет імені К. Д. Ушинського»**

**ОСВІТНЬО-ПРОФЕСІЙНА ПРОГРАМА
«ПРАВО»**

РІВЕНЬ ВИЩОЇ ОСВІТИ	перший (бакалаврський)
СТУПІНЬ ВИЩОЇ ОСВІТИ	бакалавр
ГАЛУЗЬ ЗНАНЬ	08 Право
СПЕЦІАЛЬНІСТЬ	081 Право
КВАЛІФІКАЦІЯ	бакалавр права

II Загальна характеристика освітньо-професійної програми

Рівень вищої освіти	Перший (бакалаврський) рівень
Ступінь вищої освіти	Бакалавр
Галузі знань	08 Право
Спеціальність	081 Право
Термін навчання	На основі повної загальної середньої освіти: 3 роки 10 місяців. На основі ОКР / ОС «молодший спеціаліст», «молодший бакалавр», «бакалавр», «спеціаліст», «магістр»: 2 роки 10 місяців
Обмеження щодо форм навчання	Відсутні
Освітня кваліфікація	Бакалавр права
Професійна кваліфікація	Не надається
Кваліфікація в дипломі	Ступінь вищої освіти – Бакалавр Спеціальність – 081 «Право» Освітньо-професійна програма – «Право»
Опис предметної області	<p>Об'єкт вивчення: право як соціальне явище. Вивчення права та його джерел ґрунтується на правових доктринах, цінностях і принципах, в основі яких покладені права та основоположні свободи людини.</p> <p>Цілі навчання: формування здатності розв'язувати складні спеціалізовані завдання та практичні проблеми у сфері права з розумінням природи і змісту його основних правових інститутів, меж правового регулювання різних суспільних відносин, фундаментальної ролі юриста в утвердженні верховенства права через захист прав і свобод людини, а також формування творчої, національно-свідомої, гармонійно розвиненої особистості майбутнього компетентного фахівця-правника.</p> <p>Теоретичний зміст предметної області складають знання про: основи поведінки індивідів і соціальних груп; творення права, його тлумачення та застосування; правові цінності, принципи, а також природа і зміст правових інститутів, етичні стандарти правничої професії.</p> <p>Методи, методики та технології: загальнонаукові і спеціальні методи пізнання правових явищ; методики правової оцінки поведінки чи діяльності індивідів і соціальних груп, ідентифікації правової</p>

	<p>проблеми та її вирішення на основі принципів права; інформаційно-комунікаційні технології.</p> <p>Інструменти та обладнання: сучасне інформаційно-комунікаційне обладнання, інформаційні ресурси та програмні продукти, що застосовуються в правовій діяльності.</p>
<p>Особливості програми</p>	<p>Надання можливості здобувачам вищої освіти опанувати як стандартні загальні та спеціальні компетентності правника, так і знання, вміння і навички з ювенальної юстиції, освітнього права, юридичної психології, що збагачує їх фаховий потенціал і підвищує їхню конкурентоздатність на ринку праці.</p> <p>Передбачення поглибленого вивчення англійської мови за фахом (18 кредитів), що забезпечує конкурентні переваги для складання ЄВІ з іноземної мови при вступі до магістратури, у подальшому працевлаштуванні та правничій діяльності.</p> <p>Мобільність за програмою Еразмус+ – рекомендується, але не є обов'язковою; всі студенти беруть участь у спеціальних семінарах разом зі студентами-учасниками програми Еразмус+.</p>
<p>Академічні права випускників</p>	<p>Продовжити навчання на другому (магістерському) рівні вищої освіти.</p> <p>Набуття додаткових кваліфікацій в системі післядипломної освіти.</p>
<p>Працевлаштування випускників</p>	<p>Згідно з Національним класифікатором професій ДК 003:2010 фахівці, які здобули освіту за ОПП «Право» першого (бакалаврського) рівня вищої освіти галузі знань 08 «Право» за спеціальністю 081 «Право» можуть обіймати такі первинні посади (у редакції від 15.02.2019):</p> <ul style="list-style-type: none"> 3431 – секретар виконкому; 3431 – секретар органу самоорганізації населення; 3432 – відповідальний секретар колегії судової; 3432 – державний виконавець, державний уповноважений, конторський (офісний) службовець (недержавні установи юриспруденції), секретар колегії судової, секретар судового засідання, секретар суду, судовий виконавець, судовий розпорядник; 3435.3 – організатор діловодства (система судочинства); 3436.1 – помічник керівника (директора, начальника і т. ін.) установи виконання покарань, помічник керівника підприємства (установи, організації);

	<p>3436.9 – помічник судді, помічник адвоката, помічник нотаріуса, помічник нотаріуса державного, помічник юриста (інші види юриспруденції);</p> <p>3451 – дізнавач, дільничний інспектор міліції, інспектор (органи внутрішніх справ), інспектор з дізнання, оперуповноважений;</p> <p>3452 – відповідальний (старший) по корпусу (корпусному відділенню) (пенітенціарна система), інспектор (пенітенціарна система), інструктор з професійної підготовки (пенітенціарна система).</p>
--	---

III Обсяг кредитів ЄКТС, необхідний для здобуття ступеня вищої освіти бакалавра права

Обсяг освітньої програми у кредитах ЄКТС	<p>На базі повної загальної середньої освіти – 240 кредитів ЄКТС, з яких:</p> <ul style="list-style-type: none"> – не менше 150 кредитів ЄКТС спрямовано на забезпечення загальних та спеціальних (фахових) компетентностей за спеціальністю 081 «Право», визначених Стандартом і цією ОПП; – не менше 10 кредитів ЄКТС спрямовано на практику в юридичних особах публічного та приватного права, які здійснюють діяльність з правозастосування, зокрема, на базі юридичних служб органів місцевого самоврядування, органів законодавчої та виконавчої влади, підприємств, установ та організацій незалежно від форми власності, а також у судах, прокуратурі, адвокатурі, нотаріаті, юридичних клініках закладів вищої освіти.
---	---

IV Перелік компетентностей випускника

Інтегральна компетентність	Здатність розв'язувати складні спеціалізовані задачі та практичні проблеми у галузі професійної правничої діяльності або у процесі навчання, що передбачає застосування правових доктрин, принципів і правових інститутів і характеризується комплексністю та невизначеністю умов.
Загальні компетентності	<p>ЗК1. Здатність до абстрактного мислення, аналізу та синтезу.</p> <p>ЗК2. Здатність застосовувати знання у практичних ситуаціях.</p> <p>ЗК3. Знання та розуміння предметної області та розуміння професійної діяльності.</p> <p>ЗК4. Здатність спілкуватися державною мовою як усно, так і письмово.</p> <p>ЗК5. Здатність спілкуватися іноземною мовою.</p> <p>ЗК6. Навички використання інформаційних і комунікаційних технологій.</p> <p>ЗК7. Здатність вчитися і оволодівати сучасними знаннями.</p>

	<p>ЗК8. Здатність бути критичним і самокритичним.</p> <p>ЗК9. Здатність працювати в команді.</p> <p>ЗК10. Здатність діяти на основі етичних міркувань (мотивів).</p> <p>ЗК11. Здатність реалізувати свої права і обов'язки як члена суспільства, усвідомлювати цінності громадянського (вільного демократичного) суспільства та необхідність його сталого розвитку, верховенства права, прав і свобод людини і громадянина в Україні.</p> <p>ЗК12. Здатність усвідомлювати рівні можливості та гендерні проблеми.</p> <p>ЗК13. Здатність зберігати та примножувати моральні, культурні, наукові цінності і досягнення суспільства на основі розуміння історії та закономірностей розвитку права, його місця у загальній системі знань про природу і суспільство та у розвитку суспільства, техніки і технологій.</p> <p>ЗК14. Цінування та повага різноманітності і мультикультурності.</p> <p>ЗК15. Прагнення до збереження навколишнього середовища.</p>
<p>Спеціальні (фахові, предметні) компетентності</p>	<p>СК1. Здатність застосовувати знання з основ теорії та філософії права, знання і розуміння структури правничої професії та її ролі у суспільстві.</p> <p>СК2. Знання і розуміння ретроспективи формування правових та державних інститутів.</p> <p>СК3. Повага до честі і гідності людини як найвищої соціальної цінності, розуміння їх правової природи.</p> <p>СК4. Знання і розуміння міжнародних стандартів прав людини, положень Конвенції про захист прав людини та основоположних свобод, а також практики Європейського суду з прав людини.</p> <p>СК5. Здатність застосовувати знання засад і змісту інститутів міжнародного публічного права, а також міжнародного приватного права.</p> <p>СК6. Знання і розуміння основ права Європейського Союзу.</p> <p>СК7. Здатність застосовувати знання завдань, принципів і доктрин національного права, а також змісту правових інститутів, щонайменше з таких галузей права, як: конституційне право, адміністративне право і адміністративне процесуальне право, цивільне і цивільне процесуальне право, кримінальне і кримінальне процесуальне право.</p> <p>СК8. Знання і розуміння особливостей реалізації та</p>

	<p>застосування норм матеріального і процесуального права.</p> <p>СК9. Знання і розуміння основ правового регулювання обігу публічних грошових коштів.</p> <p>СК10. Знання і розуміння соціальної природи трудових відносин та їх правового регулювання.</p> <p>СК11. Здатність визначати належні та прийнятні для юридичного аналізу факти.</p> <p>СК12. Здатність аналізувати правові проблеми, формувати та обґрунтовувати правові позиції.</p> <p>СК13. Здатність до критичного та системного аналізу правових явищ і застосування набутих знань у професійній діяльності.</p> <p>СК14. Здатність до консультування з правових питань, зокрема, можливих способів захисту прав та інтересів клієнтів, відповідно до вимог професійної етики, належного дотримання норм щодо нерозголошення персональних даних та конфіденційної інформації.</p> <p>СК15. Здатність до самостійної підготовки проектів актів правозастосування.</p> <p>СК16. Здатність до логічного, критичного і системного аналізу документів, розуміння їх правового характеру і значення.</p>
V Нормативний зміст підготовки здобувачів вищої освіти, сформульований у термінах результатів навчання	
<p>Здобувач вищої освіти ступеня вищої освіти бакалавр зі спеціальності 081 «Право» повинен продемонструвати такі результати навчання:</p>	
Соціально-гуманітарна ерудованість	<ol style="list-style-type: none"> 1. Визначати переконливість аргументів у процесі оцінки заздалегідь невідомих умов та обставин. 2. Здійснювати аналіз суспільних процесів у контексті аналізованої проблеми і демонструвати власне бачення шляхів її розв'язання. 3. Проводити збір і інтегрований аналіз матеріалів з різних джерел. 4. Формулювати власні обґрунтовані судження на основі аналізу відомої проблеми. 5. Давати короткий висновок щодо окремих фактичних обставин (даних) з достатньою обґрунтованістю. 6. Оцінювати недоліки і переваги аргументів, аналізуючи відому проблему.
Дослідницькі навички	<ol style="list-style-type: none"> 7. Складати та узгоджувати план власного дослідження і самостійно збирати матеріали за визначеними джерелами. 8. Використовувати різноманітні інформаційні

	джерела для повного та всебічного встановлення певних обставин.
	9. Самостійно визначати ті обставини, у з'ясуванні яких потрібна допомога, і діяти відповідно до отриманих рекомендацій.
Комунікація	10. Вільно спілкуватися державною та іноземною мовами як усно, так і письмово, правильно вживаючи правничу термінологію.
	11. Володіти базовими навичками риторики.
	12. Доносити до респондента матеріал з певної проблематики доступно і зрозуміло.
	13. Пояснювати характер певних подій та процесів з розумінням професійного та суспільного контексту.
Професійна самоорганізація та використання інформаційних технологій	14. Належно використовувати статистичну інформацію, отриману з першоджерел та вторинних джерел для своєї професійної діяльності.
	15. Вільно використовувати для професійної діяльності доступні інформаційні технології і бази даних.
	16. Демонструвати вміння користуватися комп'ютерними програмами, необхідними у професійній діяльності.
	17. Працювати в групі, формуючи власний внесок у виконання завдань групи.
Праворозуміння	18. Виявляти знання і розуміння основних сучасних правових доктрин, цінностей та принципів функціонування національної правової системи.
	19. Демонструвати необхідні знання та розуміння сутності та змісту основних правових інститутів і норм фундаментальних галузей права.
	20. Пояснювати природу та зміст основних правових явищ і процесів.
Правозастосування	21. Застосовувати набуті знання у різних правових ситуаціях, виокремлювати юридично значущі факти і формувати обґрунтовані правові висновки.
	22. Готувати проекти необхідних актів застосування права відповідно до правового висновку зробленого у різних правових ситуаціях.
	23. Надавати консультації щодо можливих способів захисту прав та інтересів клієнтів у різних правових ситуаціях.
VI Форми атестації здобувачів вищої освіти	
Форми атестації здобувачів вищої освіти	Атестація здобувачів вищої освіти здійснюється у формі: 1) Атестаційний екзамен з теорії та історії права: теорія держави і права, історія держави і права

	України; 2) Атестаційний екзамен з галузевого права: цивільне право та процес, адміністративне право та процес, господарське право та процес, кримінальне право та процес.
Вимоги до атестаційного екзамену (екзаменів)	Атестаційні екзамени мають передбачати оцінювання досягнень результатів навчання, визначених Стандартом та цією освітньо-професійною програмою. Атестація здобувачів першого (бакалаврського) рівня вищої освіти щодо встановлення фактичної відповідності рівня освітньої підготовки вимогам освітньо-професійної програми здійснюється Екзаменаційною комісією із зазначеної спеціальності після виконання здобувачами у повному обсязі навчального плану.
VII Вимоги до наявності системи внутрішнього забезпечення якості вищої освіти	
В Університеті функціонує система забезпечення якості освітньої діяльності та якості вищої освіти (система внутрішнього забезпечення якості), яка передбачає здійснення Університетом таких процедур і заходів:	
Принципи та процедури забезпечення якості вищої освіти	Принципи та процедури забезпечення якості вищої освіти визначено у Положенні про систему забезпечення якості освіти (систему внутрішнього забезпечення якості), Положенні про організацію освітнього процесу, у Положеннях структурних підрозділів Університету (деканат, кафедра, навчально-методичний відділ) та відповідних дорадчих органів: ученої ради Університету, науково-методичної ради Університету та соціально-гуманітарного факультету. Окреслена система внутрішнього забезпечення якості вищої освіти передбачає такі процедури і заходи: – проведення моніторингу та періодичного перегляду змісту ОПП «Право» першого (бакалаврського) рівня вищої освіти галузі знань 08 «Право» за спеціальністю 081 «Право»; – щорічне оцінювання здобувачів вищої освіти (опитування, анкетування, аналіз результатів екзаменаційної сесії); – щорічне оцінювання науково-педагогічних працівників (опитування, анкетування, звітування за результатами освітньої, наукової, організаційної діяльності); – підвищення кваліфікації науково-педагогічних працівників, що забезпечують освітній процес за

	<p>ОПП «Право» першого (бакалаврського) рівня вищої освіти галузі знань 08 «Право» за спеціальністю 081 «Право»;</p> <ul style="list-style-type: none"> – навчально-методичне забезпечення освітнього процесу; – матеріально-технічне, інформаційне забезпечення освітнього процесу; – розміщення інформації про ОПП «Право» першого (бакалаврського) рівня вищої освіти галузі знань 08 «Право» за спеціальністю 081 «Право», програми навчальних дисциплін для публічного перегляду на сайті Університету; відгуки стейкхолдерів.
<p>Моніторинг та періодичність перегляду освітніх програм</p>	<p>Моніторинг та процедура перегляду ОПП «Право» першого (бакалаврського) рівня вищої освіти галузі знань 08 «Право» за спеціальністю 081 «Право» проводиться з метою підвищення якості освітньої та наукової діяльності, забезпечення відповідності ОПП цілям, очікуванням, потребам учасників освітнього процесу.</p> <p>Моніторинг якості підготовки здобувачів за ОПП здійснюється щорічно і передбачає: аналіз результатів, корегування робочого навчального плану, робочих програм навчальних дисциплін, програм практик.</p> <p>Процедура перегляду ОПП здійснюється один раз на рік з урахуванням:</p> <ul style="list-style-type: none"> – вимог стандартів вищої освіти; – стратегії розвитку Університету; – наявності офіційних документів, що визначають цілі навчання і характеризують програмні компетентності та результати навчання; – періоду акредитації освітньої програми; – оцінки актуальності освітньої програми її змісту в межах спеціальності; – внесення змін до освітньої програми, навчального плану; – запланованих результатів навчання (компетентностей); – кредитного виміру освітніх компонент, що відповідає обсягу роботи здобувача вищої освіти й обґрунтованого поєднання годин аудиторних занять та самостійної роботи; – оцінювання здобувачами вищої освіти рівня задоволеності ОПП; – висновків та пропозицій роботодавців. <p>За потреби в ОПП вносяться відповідні зміни.</p>

	<p>Пропозиції щодо оновлення програми відображаються у відповідних структурних елементах і вносяться на розгляд вченої ради Університету.</p> <p>Критерії, за якими відбувається моніторинг та перегляд ОПП, формуються в результаті зворотного зв'язку з науково-педагогічними працівниками, здобувачами вищої освіти, випускниками (за наявності) і роботодавцями та в наслідок прогнозування розвитку галузі та потреб суспільства.</p>
<p>Оцінювання здобувачів вищої освіти, науково-педагогічних і педагогічних працівників</p>	<p>Результати оцінювання здобувачів вищої освіти, які навчаються за ОПП «Право» першого (бакалаврського) рівня вищої освіти галузі знань 08 «Право» за спеціальністю 081 «Право», отримують під час самоаналізу освітньої діяльності, опитувань здобувачів вищої освіти, випускників (за наявності), роботодавців, адміністративних перевірок, що здійснюються навчально-методичним відділом, деканатом, психологічною службою Університету, студентським самоврядуванням (студентська рада факультету, студентська рада Університету).</p> <p>Щорічне оцінювання науково-педагогічних працівників, які забезпечують освітній процес за ОПП «Право» першого (бакалаврського) рівня вищої освіти галузі знань 08 «Право» за спеціальністю 081 «Право», здійснюють: кафедра, відділ аспірантури та докторантури, психологічна служба, студентська рада факультету, студентська рада Університету, шляхом опитування, анкетування здобувачів вищої освіти; звітування викладачів за результатами освітньої, наукової, організаційної діяльності. Регулярне оприлюднення результатів оцінювання відбувається на засіданнях вчених рад факультету, Університету та на сайті Університету.</p>
<p>Підвищення кваліфікації педагогічних, наукових і науково-педагогічних працівників</p>	<p>В Університеті діє система підвищення кваліфікації науково-педагогічних працівників, що забезпечують освітній процес за ОПП «Право» першого (бакалаврського) рівня вищої освіти галузі знань 08 «Право» за спеціальністю 081 «Право» у різних формах. Здійснюється контроль за впровадженням результатів підвищення кваліфікації в освітній процес на рівні кафедри Університету.</p>
<p>Наявність необхідних ресурсів для організації</p>	<p>Університет забезпечує освітній процес за ОПП «Право» першого (бакалаврського) рівня вищої освіти галузі знань 08 «Право» за спеціальністю 081 «Право» необхідними та доступними для</p>

<p>освітнього процесу</p>	<p>здобувачів вищої освіти ресурсами (кадровими, методичними, матеріальними, інформаційними та ін.) та здійснює відповідну підтримку здобувачів.</p> <p>До реалізації ОПП залучаються науково-педагогічні працівники з науковими ступенями та/або вченими званнями, а також висококваліфіковані фахівці-практики.</p> <p>Науково-методичне забезпечення включає: державні стандарти освіти; навчальні плани; навчальні програми з усіх обов'язкових і вибіркового навчальних дисциплін; програми навчальної (ознайомлювальної), виробничих (за спеціальністю) видів практик; підручники і навчальні посібники; методичні матеріали до практичних занять; індивідуальні завдання для самостійної роботи здобувачів з навчальних дисциплін; контрольні завдання до практичних занять; контрольні модульні роботи з навчальних дисциплін для перевірки рівня засвоєння здобувачами навчального матеріалу; методичні матеріали для здобувачів з питань написання курсових робіт.</p> <p>Освітній процес забезпечується навчальною, методичною та науковою літературою на паперових та електронних носіях у відповідній необхідній кількості. Наукова бібліотека забезпечена вітчизняними та зарубіжними фаховими періодичними виданнями відповідного і спорідненого профілю, в тому числі в електронному варіанті. Є вільний доступ до баз даних періодичних наукових видань англійською мовою відповідного і спорідненого профілю. Кафедра політичних наук і права має власний електронний ресурс навчально-методичних матеріалів з навчальних дисциплін навчального плану.</p> <p>В освітньому процесі використовуються авторські розробки науково-педагогічного складу Університету.</p> <p>Освітній процес здійснюється в навчальних корпусах, лабораторіях та на базах практик. Створено і розвивається власна база соціально-побутових об'єктів, мережа спортивно-оздоровчих, лікувально-профілактичних і культурно-мистецьких структурних підрозділів.</p> <p>В Університеті створено умови для доступу до мережі Internet.</p> <p>Наявні необхідні ресурси для організації освітнього процесу відповідають цілям навчання, є</p>
----------------------------------	--

	загальнодоступними, а здобувачі поінформовані про їх наявність та можуть їх використовувати у навчанні.
Наявність інформаційних систем для ефективного управління освітнім процесом	Ефективному управлінню якістю освітнього процесу в Університеті сприяє використання інформаційних систем і технологій. Дана система передбачає автоматизацію основних функцій управління освітнім процесом, зокрема: автоматизоване забезпечення проведення вступної компанії, використання сучасних інформаційних технологій для планування та організації освітнього процесу; доступ до навчальних ресурсів на сайті університету; облік та аналіз успішності здобувачів вищої освіти; адміністрування основних та допоміжних процесів забезпечення освітньої діяльності; моніторинг дотримання стандартів якості; управління кадровим забезпеченням тощо.
Публічність інформації про освітні програми, ступені вищої освіти та кваліфікації	На офіційному сайті Університету (https://pdpu.edu.ua) розміщено ліцензію, ОПП «Право» першого (бакалаврського) рівня вищої освіти галузі знань 08 «Право» за спеціальністю 081 «Право», правила прийому, програму вступного випробування (співбесіди) для здобуття освітнього ступеня «Бакалавр» (на базі вищої освіти) і програму фахового випробування для вступу на основі ОКР молодшого спеціаліста, процедури навчання, викладання та оцінювання, що використовуються; інформацію про наукову, навчальну, організаційну діяльність викладачів кафедри політичних наук і права.
Система запобігання порушенням вимог академічної доброчесності з боку працівників закладів вищої освіти і здобувачів вищої освіти	Система забезпечення академічної доброчесності учасниками освітнього процесу за ОПП «Право» першого (бакалаврського) рівня вищої освіти галузі знань 08 «Право» за спеціальністю 081 «Право» базується на чинній нормативній базі і, зокрема, Положенні про академічну доброчесність учасників освітнього процесу в Університеті Ушинського (розміщено на офіційному сайті Університету https://pdpu.edu.ua).

VIII Перелік нормативних документів, на яких базується освітньо-професійна програма

1. Про вищу освіту : Закон України від 01.07.2014 № 1556-VII. URL: <http://zakon4.rada.gov.ua/laws/show/1556-18>.
2. Про освіту : Закон України від 05.09.2017 № 2145-VIII. URL: <http://zakon5.rada.gov.ua/laws/show/2145-19>.
3. Про затвердження Національної рамки кваліфікацій : Постанова Кабінету Міністрів України від 23.11.2011 № 1341 (у редакції № 509 від

12.06.2019). URL: <http://zakon4.rada.gov.ua/laws/show/1341-2011-п>.

4. Про затвердження переліку галузей знань і спеціальностей, за якими здійснюється підготовка здобувачів вищої освіти: Постанова Кабінету Міністрів України від 29.04.2015 № 266. URL: <https://zakon.rada.gov.ua/laws/show/1341-2011-%D0%BF>

5. Національний класифікатор України: «Класифікатор професій» ДК 003:2010. URL: <http://www.dk003.com/>.

6. Стандарт вищої освіти України: перший (бакалаврський) рівень вищої освіти, галузь знань 08 «Право», спеціальність 081 «Право»: Наказ Міністерства освіти і науки України від 12.12.2018 № 1379. URL: <https://mon.gov.ua>

Пояснювальна записка

Стандарт і ОПП «Право» за першим (бакалаврським) рівнем за спеціальністю 081 «Право» є нормативними документами, в яких визначається сукупність вимог до змісту та результатів освітньої діяльності Університету Ушинського для забезпечення здобуття ступеня вищої освіти бакалавра зі спеціальності 081 «Право» галузі знань 08 «Право».

Стандарт і ОПП застосовуються для визначення й оцінювання якості змісту та результатів освітньої діяльності Університету.

Затвердження порядку оцінювання результатів навчання проводиться Університетом відповідно до вимог правових актів.

Система оцінювання результатів навчання повинна базуватись на таких основних принципах:

- обґрунтованість – оцінка повинна бути співмірною рівню результатів навчання;

- неупередженість – результати оцінювання мають бути об'єктивними і не залежати від суб'єктивної позиції того, хто оцінює, а критерії та методи оцінювання – єдиними для всіх, хто оцінюється;

- зрозумілість – система оцінювання повинна бути чіткою і абсолютно визначеною наперед як для тих, хто оцінює, так і тих, кого оцінюють;

- корисність – оцінювання повинно позитивно сприйматись тими, кого оцінюють, і бути внеском у здійснення завдань освітньо-професійної програми.

Результати навчання мають співвідноситися з компетентностями випускника.

Матриця відповідності визначених Стандартом компетентностей дескрипторам НРК та матриця відповідності визначених Стандартом результатів навчання та компетентностей представлені в Таблицях 1 і 2.

ОПП «Право» узгоджується з Матрицями.

**Матриця відповідності визначених Стандартом компетентностей дескрипторам НРК
(7-й рівень, бакалаврський)**

Класифікація компетентностей за НРК	Знання	Уміння	Комунікація	Автономія та відповідальність
	<p>Зн1 Концептуальні знання, набуті у процесі навчання та професійної діяльності, включаючи певні знання сучасних досягнень, які є основою для оригінального мислення та інноваційної діяльності</p> <p>Зн2 Критичне осмислення основних теорій, принципів, методів і понять у навчанні та професійній діяльності, зокрема на межі предметних галузей</p>	<p>Ум1 Розв'язання складних непередбачуваних задач і проблем у спеціалізованих сферах професійної діяльності та/або навчанні, що передбачає збирання та інтерпретацію інформації (даних), вибір методів та інструментальних засобів, застосування інноваційних підходів</p>	<p>К1 Зрозуміле і недвозначне донесення висновків, а також знань та пояснень, ідей, проблем, рішень, що їх обґрунтовують, власного досвіду до фахівців і нефахівців в галузі професійної діяльності</p> <p>К2 Здатність ефективно формувати комунікаційну стратегію у професійній діяльності</p> <p>К3 Використання іноземних мов у професійній діяльності</p>	<p>АВ1 Прийняття рішень у складних і непередбачуваних умовах, що потребує застосування нових підходів та прогнозування</p> <p>АВ2 Відповідальність за розвиток професійного знання і практик окремих осіб та/або груп осіб, оцінку стратегічного розвитку команди</p> <p>АВ3 Здатність до подальшого навчання з високим рівнем автономності</p>
Загальні компетентності – 15				
ЗК1	Зн2	Ум1	К2	
ЗК2		Ум1		АВ1
ЗК3		Ум1	К1	АВ2
ЗК4	Зн1		К2	
ЗК5		Ум1	К3	
ЗК6		Ум1	К2	АВ3
ЗК7	Зн2	Ум1		АВ3
ЗК8	Зн2		К1	
ЗК9		Ум1	К3	АВ2
ЗК10			К1	АВ2
ЗК11			К1	АВ2
ЗК12	Зн2		К2	АВ2
ЗК13		Ум1	К2	АВ3
ЗК14	Зн1		К1	
ЗК15		Ум1	К2	АВ2
Спеціальні (фахові) компетентності – 16				
СК1	Зн1		К1	
СК2	Зн2			АВ3
СК3	Зн2	Ум1		АВ3
СК4	Зн1		К1	
СК5	Зн1		К1	АВ3

1. Перелік компонент освітньо-професійної програми та їх логічна послідовність

2.1 Перелік компонент ОПП

Код н/д	Компоненти освітньо-професійної програми (навчальні дисципліни, курсові роботи, практики, атестація)	Кількість кредитів	Форма підсумкового контролю
1	2	3	4
Обов'язкові компоненти ОПП			
ОК 01	Історія України	3	екзамен
ОК 02	Українська мова (за проф. спрямуванням)	3	екзамен
ОК 03	Філософія	3	екзамен
ОК 04	Історія української культури	3	залік
ОК 05	Іноземна мова (за проф. спрямуванням)	18	екзамен
ОК 06	Фізичне виховання (секція за вибором)	3	залік
ОК 07	Сучасні інформаційні технології та мультимедіа	3	залік
ОК 08	Психологія	5	екзамен
ОК 09	Основи юридичної етики та етикету	3	залік
ОК 10	Основи економічної теорії	4	екзамен
ОК 11	Політологія	3	екзамен
ОК 12	Юридична деонтологія	3	залік
ОК 13	Історія політико-правових вчень	6	екзамен
ОК 14	Історія держави і права зарубіжних країн	6	екзамен
ОК 15	Римське право	4	екзамен
ОК 16	Історія держави і права України	6	екзамен
ОК 17	Теорія держави і права	6	екзамен
ОК 18	Адміністративне право та процес	6	екзамен
ОК 19	Цивільне право	10	залік, екзамен
ОК 20	Конституційне право зарубіжних країн	3	залік
ОК 21	Цивільний процес	6	екзамен
ОК 22	Господарське право	5	екзамен
ОК 23	Екологічне право	3	залік
ОК 24	Кримінальне право	9	залік, екзамен
ОК 25	Конституційне право України	3	екзамен
ОК 26	Господарський процес	4	екзамен
ОК 27	Трудове право	4	екзамен
ОК 28	Кримінальний процес	6	екзамен
ОК 29	Міжнародне публічне право	6	екзамен
ОК 30	Адміністративне судочинство	3	залік
ОК 31	Криміналістика	6	екзамен
ОК 32	Податкове право	3	залік
ОК 33	Курсова робота з дисципліни «Теорія держави і права»	3	залік
ОК 34	Курсова робота за фахом	3	залік
<i>Практична підготовка</i>			
ПП 01	Навчальна (ознайомлювальна) практика	3	залік
ПП 02	Виробнича практика (за спеціальністю)	4	залік
ПП 03	Виробнича практика (за спеціальністю)	3	залік
<i>Державна атестація</i>			
АЕ 01	Атестаційний екзамен з теорії та історії права (теорія держави і права, історія держави і права України)		екзамен
АЕ 02	Атестаційний екзамен з галузевого права (цивільне право та процес, адміністративне право та процес, господарське право та процес, кримінальне право та процес)		екзамен
Загальний обсяг обов'язкових компонент:		175	

1	2	3	4
Вибіркові компоненти ОПП			
<i>Професійно-орієнтований блок «Ювенальна юстиція»</i>			
ВБ 1.01	Основи наукових досліджень	3	Залік
ВБ 1.02	Юридична психологія	3	Залік
ВБ 1.03	Конфліктологія	3	Екзамен
ВБ 1.04	Україна в Європейському просторі	3	Залік
ВБ 1.05	Вікова психологія	3	Залік
ВБ 1.06	Сімейне право	4	Екзамен
ВБ 1.07	Ювенальне право	4	Екзамен
ВБ 1.08	Корпоративне право	5	Екзамен
ВБ 1.09	Профілактика та запобігання дитячій злочинності	4	Залік
ВБ 1.10	Охорона праці	3	Залік
ВБ 1.11	Основи інтелектуальної власності	4	Залік
ВБ 1.12	Міжнародний захист прав людини	5	Екзамен
ВБ 1.13	Запобігання та протидія корупції	5	Екзамен
ВБ 1.14	Латинська мова	3	Залік
ВБ 1.15	Державне будівництво та місцеве самоврядування	3	Залік
ВБ 1.16	Фінансове право	3	Залік
ВБ 1.17	Нотаріат і адвокатура	3	Залік
ВБ 1.18	Виконавче провадження	4	Екзамен
	Всього	65	
<i>Професійно-орієнтований блок «Освітнє право»</i>			
ВБ 2.01	Основи наукових досліджень	3	Залік
ВБ 2.02	Юридична психологія	3	Залік
ВБ 2.03	Конфліктологія	3	Екзамен
ВБ 2.04	Освітнє право країн ЄС	3	Залік
ВБ 2.05	Нормативно-правові основи освіти	3	Залік
ВБ 2.06	Сімейне право	4	Екзамен
ВБ 2.07	Ювенальне право	4	Екзамен
ВБ 2.08	Правові аспекти управління закладом освіти	5	Екзамен
ВБ 2.09	Право соціального захисту	4	Залік
ВБ 2.10	Охорона праці	3	Залік
ВБ 2.11	Основи інтелектуальної власності	4	Залік
ВБ 2.12	Міжнародний захист прав людини	5	Екзамен
ВБ 2.13	Запобігання та протидія корупції	5	Екзамен
ВБ 2.14	Латинська мова	3	Залік
ВБ 2.15	Правові засади електронного документообігу	3	Залік
ВБ 2.16	Фінансове право	3	Залік
ВБ 2.17	Нотаріат і адвокатура	3	Залік
ВБ 2.18	Виконавче провадження	4	Екзамен
	Всього	65	
<i>Професійно-орієнтований блок «Юридична психологія»</i>			
ВБ 3.01	Основи наукових досліджень	3	Залік
ВБ 3.02	Юридична психологія	3	Залік
ВБ 3.03	Конфліктологія	3	Екзамен
ВБ 3.04	Україна в Європейському просторі	3	Залік
ВБ 3.05	Поліграф та психофізіологічна характеристика особистості	3	залік
ВБ 3.06	Сімейне право	4	Екзамен
ВБ 3.07	Ювенальна юридична психологія	4	Екзамен
ВБ 3.08	Правові механізми забезпечення гендерної рівності	5	Екзамен

1	2	3	4
ВБ 3.09	Психологія девіантної поведінки	4	Залік
ВБ 3.10	Охорона праці	3	Залік
ВБ 3.11	Психологія слідчої діяльності	4	Залік
ВБ 3.12	Міжнародний захист прав людини	5	Екзамен
ВБ 3.13	Запобігання та протидія корупції	5	Екзамен
ВБ 3.14	Латинська мова	3	Залік
ВБ 3.15	Державне будівництво та місцеве самоврядування	3	Залік
ВБ 3.16	Фінансове право	3	Залік
ВБ 3.17	Нотаріат і адвокатура	3	Залік
ВБ 3.18	Виконавче провадження	4	Екзамен
	Всього	65	
Перелік вибірових компонент вільного вибору здобувача (здобувач вибирає дисципліни обсягом <u>65 кредитів</u>)			
ВБ 4.01	Основи наукових досліджень	3	Залік
ВБ 4.02	Латинська мова	3	Залік
ВБ 4.03	Юридична психологія	3	Залік
ВБ 4.04	Конфліктологія	3	Екзамен
ВБ 4.05	Державне будівництво і місцеве самоврядування	3	Залік
ВБ 4.06	Україна в Європросторі	3	Залік
ВБ 4.07	Правові засади електронного документообігу	3	Залік
ВБ 4.08	Вікова психологія	3	Залік
ВБ 4.09	Освітнє право країн ЄС	3	Залік
ВБ 4.10	Нормативно-правові основи освіти	3	Залік
ВБ 4.11	Поліграф та психофізіологічна характеристика особистості	3	Залік
ВБ 4.12	Ювенальна юридична психологія	4	Екзамен
ВБ 4.13	Сімейне право	4	Екзамен
ВБ 4.14	Ювенальне право	4	Екзамен
ВБ 4.15	Фінансове право	3	Залік
ВБ 4.16	Профілактика та запобігання дитячій злочинності	4	Залік
ВБ 4.17	Право соціального захисту	4	Залік
ВБ 4.18	Психологія девіантної поведінки	4	Залік
ВБ 4.19	Охорона праці	3	Залік
ВБ 4.20	Психологія слідчої діяльності	4	Залік
ВБ 4.21	Нотаріат і адвокатура	3	Залік
ВБ 4.22	Правові механізми забезпечення гендерної рівності	5	Екзамен
ВБ 4.23	Правові аспекти управління закладом освіти	5	Екзамен
ВБ 4.24	Корпоративне право	5	Екзамен
ВБ 4.25	Основи інтелектуальної власності	4	Залік
ВБ 4.26	Міжнародний захист прав людини	5	Екзамен
ВБ 4.27	Виконавче впровадження	4	Екзамен
ВБ 4.28	Запобігання та протидія корупції	5	Екзамен
	Всього	103	
Загальний обсяг вибірових компонент:		65	
ЗАГАЛЬНИЙ ОБСЯГ ОСВІТНЬО-ПРОФЕСІЙНОЇ ПРОГРАМИ		240	

2.2.1. Структурно-логічна схема компонентів освітньо-професійної програми
 Професійно – орієнтований блок «Ювенальна юстиція»

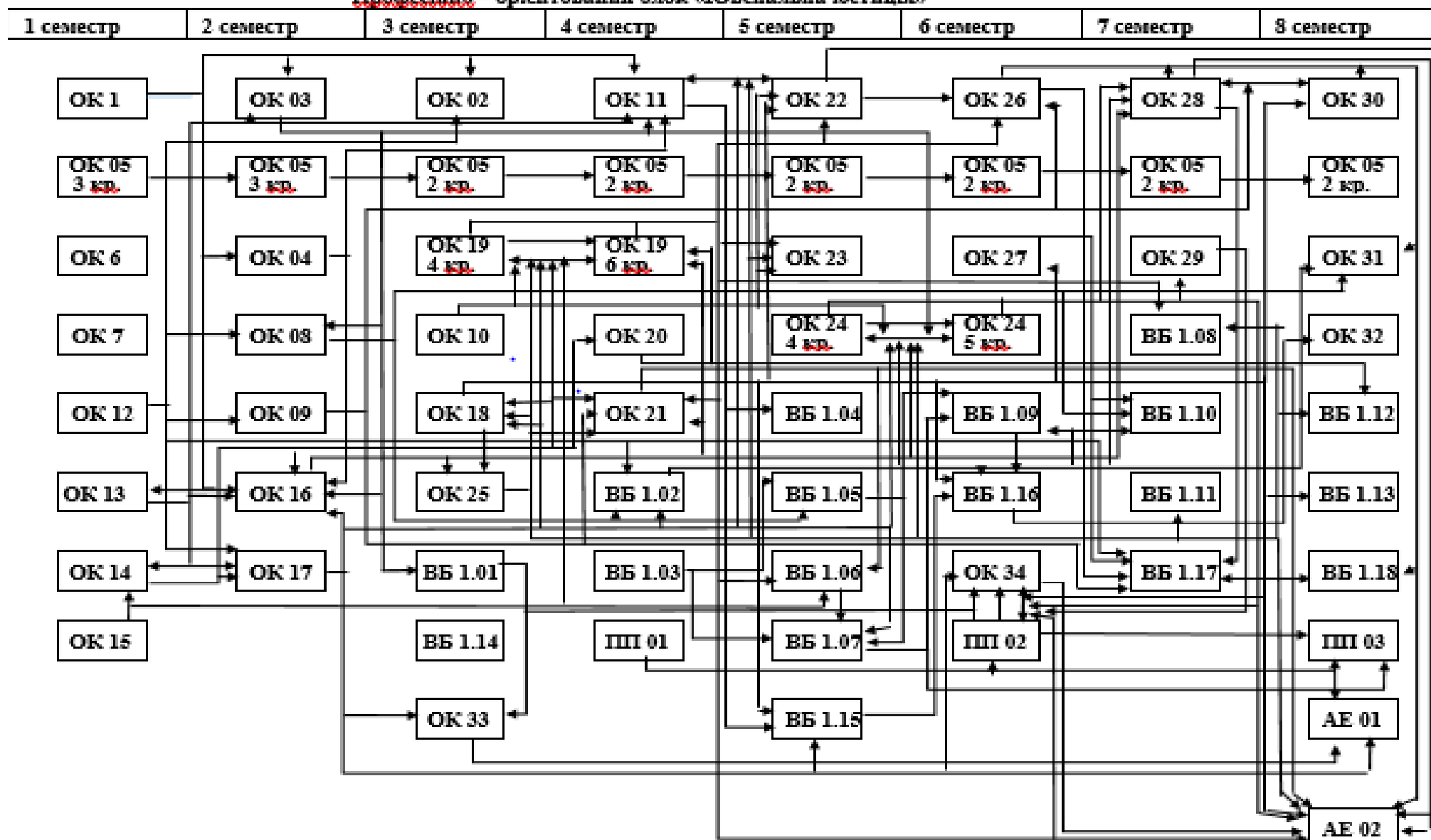

2.2.2. Структурно-логічна схема компонентів освітньо-професійної програми

Професійно – орієнтований блок «Освітнє право»

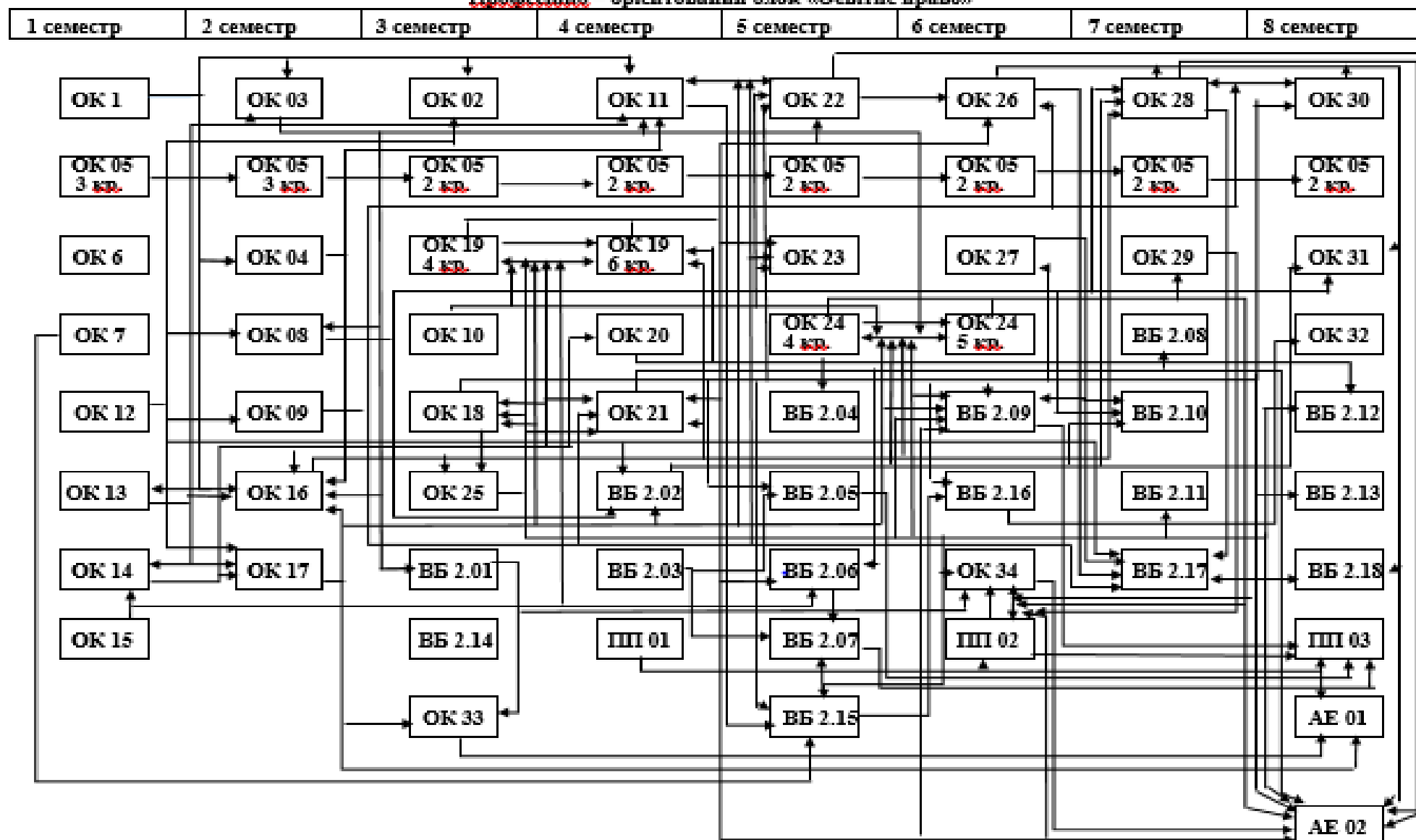

2.2.3. Структурно-логічна схема компонентів освітньо-професійної програми

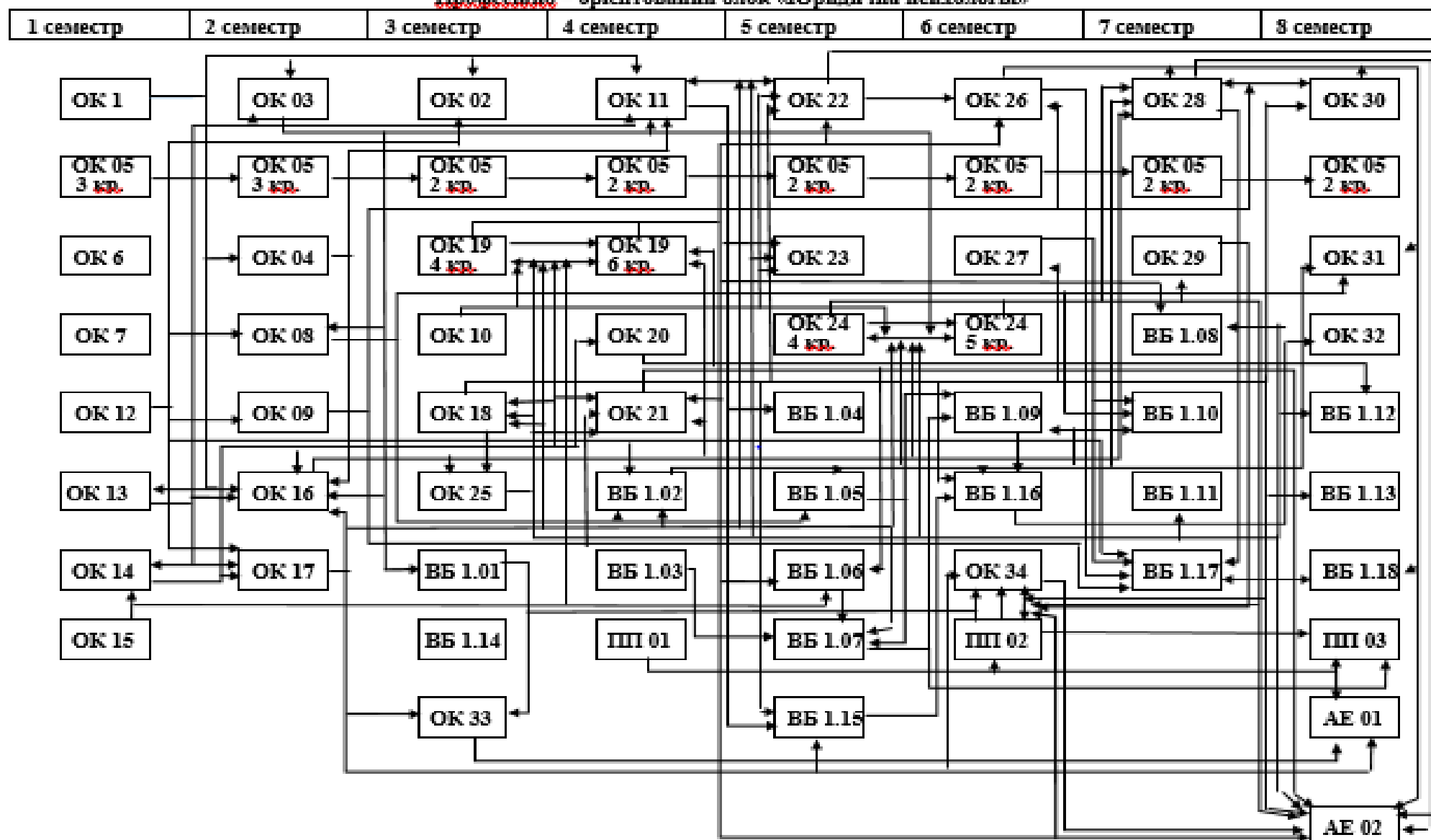
Професійно - орієнтований блок «Юридична психологія»

(продовження матриці 4)

Програмні компоненти	Вибіркові компоненти ОПШ																												
	ВБ 1.01 / ВБ 2.01 / ВБ 3.01	ВБ 1.02 / ВБ 2.02 / ВБ 3.02	ВБ 1.03 / ВБ 2.03 / ВБ 3.03	ВБ 1.04 / ВБ 3.04	ВБ 2.04	ВБ 1.05	ВБ 2.05	ВБ 3.05	ВБ 1.06 / ВБ 2.06 / ВБ 3.06	ВБ 1.07 / ВБ 2.07	ВБ 3.07	ВБ 1.08	ВБ 2.08	ВБ 3.08	ВБ 1.09	ВБ 2.09	ВБ 3.09	ВБ 1.10 / ВБ 2.10 / ВБ 3.10	ВБ 1.11 / ВБ 2.11	ВБ 3.11	ВБ 1.12 / ВБ 2.12 / ВБ 3.12	ВБ 1.13 / ВБ 2.13 / ВБ 3.13	ВБ 1.14 / ВБ 2.14 / ВБ 3.14	ВБ 1.15 / ВБ 3.15	ВБ 2.15	ВБ 1.16 / ВБ 2.16 / ВБ 3.16	ВБ 1.17 / ВБ 2.17 / ВБ 3.17	ВБ 1.18 / ВБ 2.18 / ВБ 3.18	
ЗК1	+	+		+				+				+			+						+								
ЗК2		+	+			+	+	+	+	+	+	+	+	+	+	+	+	+		+	+	+	+	+	+		+	+	+
ЗК3		+									+	+	+	+													+	+	
ЗК4							+						+	+			+									+	+		
ЗК5	+				+								+		+		+							+		+			
ЗК6					+							+	+													+			
ЗК7	+	+	+	+		+	+		+	+	+	+								+	+	+	+	+	+		+	+	+
ЗК8	+		+	+				+				+		+	+		+	+			+	+	+				+		
ЗК9		+	+								+	+	+		+					+	+	+							
ЗК10		+						+					+	+	+	+	+					+							+
ЗК11					+		+	+		+			+	+	+			+				+					+		+
ЗК12	+		+		+					+			+	+						+		+							
ЗК13	+	+					+		+																				
ЗК14	+	+		+	+		+							+								+					+		
ЗК15				+											+							+		+		+			
СК1													+																
СК2		+											+												+	+			
СК3			+			+		+	+	+	+	+	+	+			+	+		+		+	+				+	+	+
СК4					+			+			+				+					+		+					+		
СК5					+															+		+							
СК6					+									+								+							
СК7								+	+	+		+										+					+		
СК8								+	+			+	+			+				+						+			
СК9									+				+		+					+		+					+		
СК10									+				+									+				+	+		
СК11					+					+	+	+	+							+	+		+				+	+	+
СК12		+			+		+		+	+		+		+	+		+			+		+					+	+	+
СК13		+				+		+	+		+	+		+								+					+		+
СК14							+	+	+	+				+	+					+		+					+		
СК15															+							+				+		+	
СК16					+		+										+				+					+			+

